

# 韶关出入境检验检疫局食品 理化实验室改造项目

## 竞争性磋商文件

项目编号：SGYC2017008CS

采购人：韶关出入境检验检疫局

采购代理机构：韶关市优采招标代理有限公司

二〇一七年九月

# 目录

第一部分 磋商邀请.....	3
第二部分 采购项目内容.....	6
一、采购项目技术规格、参数及要求.....	6
二、采购项目商务要求.....	30
第三部分 磋商须知.....	32
一、说明.....	32
二、磋商文件.....	33
三、响应文件的编制.....	33
四、磋商报价要求.....	34
五、磋商保证金.....	34
六、响应文件的份数、封装.....	35
七、磋商小组的组成和评审方法.....	36
八、质疑.....	37
九、合同的订立和履行.....	38
十、评审方法、步骤及标准.....	38
第四部分 合同格式（模板） .....	42
第五部分 响应文件格式.....	46
附件：询问函、质疑函格式.....	72
1、询问函格式.....	72
2、质疑函格式.....	73

## 第一部分 磋商邀请

韶关市优采招标代理有限公司受韶关出入境检验检疫局的委托，对韶关出入境检验检疫局食品理化实验室改造项目进行竞争性磋商采购，欢迎符合资格条件的供应商参与磋商。

一、采购项目编号：SGYC2017008CS

二、项目名称：韶关出入境检验检疫局食品理化实验室改造项目

三、采购项目预算金额（元）：190,000.00

四、采购数量：1批

五、采购项目内容及需求（采购项目技术规格、参数及要求，需要落实的政府采购政策）：

1. 采购项目内容及需求详见《用户需求书》

2. 采购编号：SGYC2017008CS（采购编号为采购代理机构存档识别号）

3. 供应商认为其为小型或微型企业的应当提交《中小企业声明函》，并明确企业类型，否则评审时不能享受相应的价格扣除。

4 供应商认为其为监狱企业，应当提供由省级以上监狱管理局、戒毒管理局(含新疆生产建设兵团)出具的属于监狱企业的证明文件，否则评审时不能享受相应的价格扣除。

5 供应商认为其为残疾人福利性单位的应当提交《残疾人福利性单位声明函》，否则评审时不能享受相应的价格扣除。

6. 《用户需求书》中采购标的物属于最新一期政府强制采购节能产品目录范围：台式计算机，便携式计算机，平板式微型计算机，激光打印机，针式打印机，液晶显示器，制冷压缩机，空调机组，专用制冷、空调设备，镇流器，空调机，电热水器，普通照明用自镇流荧光灯，普通照明用双端荧光灯，电视设备，视频设备，便器，水嘴的，请在投标文件里提供产品品牌及型号，及其所在最新一期节能产品政府采购清单所在页，否则作无效响应处理。

六、供应商资格：

1、供应商应具备《政府采购法》第二十二条所规定的条件。

（一）具有独立承担民事责任的能力；

（二）具有良好的商业信誉和健全的财务会计制度；

（三）具有履行合同所必需的设备和专业技术能力；

（四）有依法缴纳税收和社会保障资金的良好记录；

（五）参加政府采购活动前三年内，在经营活动中没有重大违法记录；

（六）法律、行政法规规定的其他条件。

注：供应商必须按磋商文件第五部分响应文件格式“2.5 关于《政府采购法》第二十二条的资格承诺函”提供《关于〈政府采购法〉第二十二条的资格承诺函》，否则，其响应文件作无效响应处理。

2、供应商必须是具有独立承担民事责任能力的在中华人民共和国境内注册的法人或其他组织，磋商时提交有效的企业法人营业执照（或事业法人登记证）副本复印件。

3、本项目不接受联合体磋商。

**备注：采购代理机构只接受报名购买本招标文件供应商的投标。供应商须凭以下材料并加盖单位公章购买磋商文件：**

①、提交法人或者其他组织的营业执照、组织机构代码证和税务登记证或五证合一证明等证明文件（复印件加盖公章）；

②、提交法定代表人/负责人资格证明书原件及法定代表人身份证正反面复印件并加盖公章（若法定代表人/负责人委托报名的，应同时出具法定代表人/负责人授权委托书原件及被委托人身份证正反面复印件）。【资格证明书、授权委托书格式可参照磋商文件 第五部分 响应文件格式：二、资格性文件】

七、符合资格的供应商应当在 2017 年 9 月 30 日至 2017 年 10 月 11 日期间（办公时间内，法定节假日除外）到韶关市优采招标代理有限公司（地址：韶关市浈江区金汇大道 88 号鑫金汇建材家居广场条铺 22 栋 316 号）购买磋商文件，磋商文件每套售价 200.00 元（人民币），售后不退。

八、磋商截止时间：2017 年 10 月 20 日 9 时 30 分。

九、提交响应文件地点：韶关市优采招标代理有限公司（地址：韶关市浈江区金汇大道 88 号鑫金汇建材家居广场条铺 22 栋 316 号）。

十、磋商时间：2017 年 10 月 20 日 9 时 30 分。

十一、磋商地点：韶关市优采招标代理有限公司（地址：韶关市浈江区金汇大道 88 号鑫金汇建材家居广场条铺 22 栋 316 号）。

十二、本公告期限（3 个工作日）自 2017 年 9 月 30 日至 2017 年 10 月 11 日止。

十三、联系事项

采购人：韶关出入境检验检疫局

地 址：广东省韶关市浈江区南郊六公里北江中路 36 号

联系人：郭先生

联系电话：0751-8288152

传 真：0751-8288152

邮编：512023

（一）采购代理机构：韶关市优采招标代理有限公司

地址：韶关市浈江区金汇大道 88 号鑫金汇建材家居广场条铺 22 栋 316 号

联系人：王小姐

传真：0751-8881997

(三) 采购项目联系人：王小姐

联系电话：0751-8881466

邮编：512023

联系电话：0751-8881997

附件：

1. 委托代理协议
2. 磋商文件

韶关市优采招标代理有限公司

2017 年 9 月 30 日

## 第二部分 采购项目内容

### 一、采购项目技术规格、参数及要求

#### (一) 采购项目需求一览表:

编号	采购标的	数量	主要技术规格	预算金额
1	韶关出入境检验检疫局食品理化实验室改造项目	1 项	详见具体磋商要求	19 万元

注：1、供应商必须对本项目的全部内容进行报价，如有缺漏，将导致响应无效。

2、开标时报价超过预算金额为无效响应。

3、供应商不得以低于成本报价(若报价明显低于其成本(报价低于采购预算 70% (含) 以下)，供应商应能作出合理说明)。如果磋商小组发现供应商的报价明显低于其他报价，使得其报价可能低于其个别成本的，将要求该供应商作书面说明并提供相关证明材料。供应商不能合理说明或不能提供相关证明材料的，磋商小组将认定该供应商以低于成本报价，其响应文件作无效响应处理。

#### (二) 项目总体要求

**承包方式：**项目实行合同总价包干。即按要求完成全部项目工程施工内容，本项目包工、包料、包质量、包安全、包文明施工、包工期、包工具、包运输、包管理费、包税金、包验收合格。

#### (三) 详细技术规格、参数

##### 1. 采购清单

序号	名称	规格	数量	单位	备注
一、十一楼仪器室					
1	仪器台	2000*850*850	1	台	钢塑结构 称重加强设计
2	仪器台	1750*850*850	1	台	钢塑结构 称重加强设计
3	仪器台	1000*1000*850	1	台	钢塑结构 称重加强设计
4	仪器台	1450*850*850	1	台	钢塑结构 称重加强设计
5	仪器台	2650*850*850	1	台	钢塑结构 称重加强设计
6	仪器台	3000*850*850	1	台	钢塑结构 称重加强设计
7	仪器台	3000*850*850	1	台	钢塑结构 称重加强设计
8	万向排气罩	k75	3	台	全 PP 结构

9	原子吸收罩	400*400	3	台	全不锈钢结构
二、十一楼前处理					
1	紧急冲淋洗眼器	落地式	1	个	
2	中央台 大理石台面	4500*1500*850	1	台	钢塑结构 称重加强设计, 配洗眼器, 三口水龙头
3	中央台	3750*1500*850	1	台	钢塑结构 称重加强设计, 配洗眼器, 三口水龙头
4	PP 试剂柜	900*450*1800	3	台	全 PP 结构 排风型
5	PP 试剂柜加高型(天花高度)	900*450*2550	3	台	全 PP 结构 排风型
6	万向排气罩	k75	4	台	全 PP 结构
7	实验椅		10	把	
三、十一楼天平室					
1	天平台	900*600*850	2	台	称重加强设计
2	十万分之一天平台防震垫	900*600*851	2	块	称重加强设计
3	间隔用彩钢板	厚度:50mm 玻镁板	40	m <sup>2</sup>	
4	彩钢板吊顶	厚度:50mm 玻镁板	10	m <sup>2</sup>	
5	彩钢板单开门	750*2100mm, 含锁	2	樘	12mm 厚钢化玻璃
6	喷塑铝合金净化型材-槽铝	0.426 含损耗	26	m	国标优质品牌
7	喷塑铝合金净化型材-内圆弧及底座	0.426 含损耗	13	m	国标优质品牌
8	喷塑铝合金净化型材-内圆角	0.426 含损耗	13	个	国标优质品牌
9	喷塑铝合金净化型材-外圆弧	0.426 含损耗	10	m	国标优质品牌
10	喷塑铝合金净化型材-外圆角	0.426 含损耗	10	个	国标优质品牌
11	喷塑铝合金净化型材-门收边	0.426 含损耗	1	个	国标优质品牌

12	喷塑铝合金净化型材- 门合页		3	个	国标优质品牌
13	边台	1800*750*850	1	台	钢塑结构
四、实验室工作间					
1	批荡		57	m <sup>2</sup>	
2	扇灰		57	m <sup>2</sup>	
3	刷墙漆		57	m <sup>2</sup>	环保漆
4	格栅灯		10	套	国标优质品牌
5	铝扣板集成吊顶	600*600	18	m <sup>2</sup>	铝扣板
五、通风系统					
1	玻璃钢离心风机	BF4-72-4.5A N=1.5KW	2	套	国标优质品牌
2	风机	N=0.3KW	4	套	国标优质品牌
3	风管	Φ250	50	米	优质 PVC 制作
4	风管	Φ160	100	米	优质 PVC 制作
5	风管	Φ110	50	米	优质 PVC 制作
6	三通	Φ250	15	个	优质 PVC 制作
7	三通	Φ160	10	个	优质 PVC 制作
8	弯头 90°	Φ250	6	个	优质 PVC 制作
9	弯头 90°	Φ160	6	个	优质 PVC 制作
10	弯头 90°	Φ110	5	个	优质 PVC 制作
11	直接	Φ160	5	个	优质 PVC 制作
12	变径	Φ250/Φ160	2	个	优质 PVC 制作
13	变径	Φ160/Φ110	2	个	优质 PVC 制作
14	手动调风阀	Φ160	14	个	
15	风机电控系统		6	套	
16	风机固定件		1	项	
17	管道固定支架		1	项	4*4 角铁制作
18	风管穿墙开孔		1	项	
六、其他杂项					
1	顶楼喷淋塔维修		1	项	
2	喷淋塔配 PP 酸碱立式 泵		1	项	



3	喷淋塔改水箱自动开关控制		1	项	
4	喷淋塔更换有机玻璃视窗		1	项	
5	喷淋塔更换 PP 防风雨帽		1	项	
6	更换喷淋塔空心球		500	个	
7	实验台柜, 柜门抽屉检修		1	项	
8	不锈钢抛光打磨		1	项	
9	文丘里阀通风柜下座更换		1	项	
10	文丘里阀通风柜上座视窗更换		1	项	
11	文丘里阀通风柜定轮更换		1	项	
12	文丘里阀通风柜耐防腐钢绳更换及负重绳子调整		1	项	
13	实验室窗帘更换及安装		1	项	
14	实验室照明检修更换		1	项	

## 2、详细技术参数

### 施工及技术要求

#### (一) 通风型试剂柜、器皿柜、样品柜

##### 全 PP 结构

柜身：采用 8mm 以上厚 A 级双面瓷白 PP 板，PP 焊条满焊连接，结构稳固，耐强酸碱，承重性能好。

门板：采用 10mm 以上厚 A 级双面瓷白色 PP 板；

门框：采用 PVC 注塑成型门框可耐强酸强碱腐蚀。

拉手：采用 PVC 注塑成型一字型拉手。

门铰链：采用自闭式工程塑料涂层强防腐弹簧门铰链；

##### ▲PP 板技术要求：

- (1) 负荷变形温度  $\geq 95^{\circ}\text{C}$ 。
- (2) 密度  $\geq 0.850\text{g}/\text{cm}^3$ 。
- (3) 弯曲模量  $\geq 15000\text{kgf}/\text{cm}^2$ 。
- (4) 悬臂梁缺口冲击强度  $\geq 9\text{kgf}/\text{cm}/\text{cm}$ 。

(5) 低温悬臂梁缺口冲击强度 $\geq 3\text{kgf/cm/cm}$ 。

(6) 拉伸模量 $\geq 15000\text{kgf/cm}^2$ 。

(7) 拉伸强度 $\geq 300\text{kgf/cm}^2$ 。

(8) 断裂伸长率 $\geq 150\%$ 。

(9) 拉伸断裂强度 $\geq 180\text{kgf/cm}^2$ 。

(10) 维卡软化温度 $\geq 150^\circ\text{C}$ 。

(11) PP板性能须具备不低于V-2级的阻燃材质

**▲供应商必须提供全新的货物。为保证产品质量，供应商投标时需在响应文件中提供符合PP板上述技术要求的检测报告复印件。**

## (二) 边台、水柜、中央台

▲1、台面：采用实验室专用台面实芯理化板，整个台面一体化设计，抗腐蚀抗菌，耐磨防火、防静电、耐热、耐烟酌抗污。台面技术标准：A、台面板厚度为12mm以上，边缘厚度至20mm以上；B、要求台面板正反两面及水槽内壁均具备耐酸碱，耐腐蚀，整体防水之性能，按照“GB/T 17657-2013 人造板及饰面人造板理化性能试验方法”的国家标准检验，须提供检测部门出具的合格检验报告耐有机溶液均通过国家化学建筑材料测试中心5级检测；化学特性：硝酸(65%)，硫酸(98%)、盐酸(37%)、磷酸(85%)、乙酸(99%)、甲醛(37%)、四氯化碳、氢氧化钠(40%)、硫化钠饱和液及苯酚，采用以上试剂测试后表面无任何变化；

**▲供应商必须提供全新的货物。为保证产品质量，供应商投标时需在响应文件中提供台面板耐腐蚀技术要求的检测报告复印件。**

2、箱体材质：门板、侧板、抽屉板、底板均采用15mm或以上厚PVC板，以PVC封边条封边黏结牢固可靠。

3、层板：采用15mm或以上厚PVC板，PVC封边，活动结构，可调节相对高度。

4、背板：采用10mm或以上厚PVC板，PVC封边，后板可灵活拆卸，利于隐藏水电管道的维护修复。

5、钢制结构框架：2.0mm或以上钢材厚度

5.1、连接处冷轧钢板冲压一体成型专用连接件连接，整体框架结构要求设计合理，稳定性好、坚固及承重能力大（要求每平方米承重至少应达到200kg以上）；

5.2 所有组件经模具冲压折弯焊接而成，暴露焊接部分打磨；无论垂直方向及水平方向其交叉角平面均光滑过渡，焊点无毛刺、无脱焊、无虚焊、无假焊，且经打磨平整并防锈处理。

5.3 钢材表面喷涂要求均匀着粉，厚薄一致，平滑、不折不皱、耐刻划、表面强度好、粉末涂料不排放有害气体，不会对大气造成污染，对实验人员健康负责。预处理后的钢架型材送到喷粉室中进行内外喷粉，其双面厚度不少于1.5微米；

- 6、可调地脚：采用可调节（20~40mm）地脚，外加防腐伸缩套。要求：具有耐腐蚀性高、抗老化性能好、寿命长，特别是防震效果佳，且防腐伸缩套可多层保护地脚，使其免受外部气体腐蚀，更提升产品的时代感。
- 7、铰链：采用防腐蚀尼龙涂层铰链，弹性好，外形美观，使用过程中无噪音，耐腐蚀，使用寿命长。
- 8、水龙头：采用专用水龙头，黄铜合金喷涂环氧树脂防腐层，精密陶瓷阀，上方一口可 360° 旋转，出水口为铜质活动式尖咀型。
- 9、下水系统：高密度 PP 沉淀式泻水头，具防腐蚀、耐酸碱、防阻塞、堵臭功能及过滤效果。
- 10、水槽：PP 材质水盆，耐酸碱。
- 11、插座：10A 二、三插座，配铝合金制线盒。
- 12、滑轨：三节静音滑道。
- 13、滴水架：采用 PP 材质，滴水架四边加挡条及下沿设小挡板并设清洁水自动回流装置，带导流孔，接至水槽，便于残水排流，利于器皿的自然干燥；整体美观实用。
- 14、拉手：采用铝合金一字型内扣拉手。
- 15、试剂架：1、结构：钢玻结构。2、立柱：钢玻结构立柱由 2.0mm 或以上优质冷轧板折弯而成，经酸洗磷化后环氧树脂喷塑处理，耐腐蚀，易组合拆卸。3、层板：10mm 或以上钢化安全玻璃，可调节隔板高度。4、档边：采用优质 304 不锈钢材质，壁厚 1.0mm 或以上不锈钢。
- 16、插座：多功能插座。

**▲PVC 板技术要求：**

- (1) 握螺钉力 $\geq 800\text{N}$ 。
- (2) 简支梁冲击强度 $\geq 12\text{KJ/m}^2$ 。
- (3) 甲醛释放量 $< 1\text{mg/kg}$ 。
- (4) 吸水率 $\leq 1.0\%$ 。
- (5) 防霉等级达到 0 级。
- (6) 燃烧增长速率 $\leq 120\text{W/S}$ 。
- (7) 600s 内总热释放量 $\leq 7.5\text{MJ}$ 。
- (8) 火焰横向蔓延长度 $<$ 试样边缘。
- (9) 燃烧长度 $\leq 150\text{mm}$ 。
- (10) 烟气生成速率指数 $> 180\text{ m}^2/\text{s}^2$ 或 600S 内总产烟量 $> 200\text{ m}^3$ 。
- (11) 燃烧滴落物/微粒：600s 内无燃烧滴落物/微粒。
- (12) 过滤纸是否被引燃：过滤纸未被引燃。

**▲供应商必须提供全新的货物。为保证产品质量，供应商投标时需在响应文件中提供符合 PVC 板上述技术要求的检测报告复印件。**

**▲铰链耐腐蚀技术要求：**

- (1) 0.1mol/L 盐酸 (AR) 经 24h 测试，耐腐蚀性能达到合格
- (2) 0.1mol/L 硫酸 (AR) 经 24h 测试，耐腐蚀性能达到合格
- (3) 0.1mol/L 硝酸 (AR) 经 24h 测试，耐腐蚀性能达到合格

**▲供应商必须提供全新的货物。为保证产品质量，供应商投标时需在响应文件中提供铰链耐腐蚀技术要求的检测报告复印件。**

**(三) 万向排气罩**

排气系统的管件及关节：由 PP 制作，PP 有良好的化学稳定性，对化学药剂的侵蚀和沾有突出的耐御性能；

前端罩子：采用 PVC 制作，PVC 有良好的耐腐蚀性及耐热性能，强度高，在 100 度或以上高温烟气环境下不变形，透明度极好。动阀门装在关节内部，与关节内腔保持紧密配合，通过一字型旋转无级调节，确保排气系统在合适的地方发挥最大效能

**(四) 紧急冲淋洗眼器**

不锈钢结构

- 1 冲淋器：304 不锈钢入水管、不锈钢球阀开关、不锈钢拉杆和不锈钢冲淋头。
- 2 洗眼器：304 不锈钢入水管、不锈钢球阀开关和不锈钢洗眼盘。
- 3 洗眼喷头：高密度 PP/加厚铜质，内置不锈钢过滤网，可过滤水中杂物。
- 4 冲淋器为连杆式拉动开关；洗眼器为手动推板开关并附脚踏开关。
- 5 紧急冲淋洗眼器达到 ANSI Z358.1-2004 标准。
- 6 金属材质表面须经环氧树脂粉末静电喷涂；
- 7 冲淋头：冲淋头须可提供下方冲淋区全面的水柱覆盖面；
- 8 洗眼器：采用双口气泡式出水莲蓬头设计，下具集水盆，莲蓬头外罩软质护杯，以避免紧急使用时瞬间接触眼部时造成碰撞二次伤害，护杯罩口具防尘盖平常可防尘，使用时可随时被水冲开，并降低突然打开时短暂的高水压，防止冲伤眼睛，防尘盖具链条与护杯连结可防脱落；

**(五) 室内排风管道及三通、弯头、直接等配件**

- 1、管道为优质 PVC 材质，阻燃，密封性能好。
- 2、整体焊接，密封完好。
- 3、管道衔接处不得有酸渗漏。
- 4、管道含冷凝酸回收装置，定向收集废液。

**(六) 彩钢板**

整体厚度 50mm 或以上、壁厚 0.4mm 或以上的玻镁彩钢板，专业铝合金型材拼装，上部份嵌入 6mm 或以上厚钢化玻璃整体视窗风格，下部份为高度 1200mm 或以上的玻镁彩钢板。

▲彩钢板技术要求：在墙厚 50mm 时耐火性能为 80min 或以上。

▲供应商必须提供全新的货物。为保证产品质量，供应商投标时需在响应文件中提供符合玻镁夹芯板隔墙上述耐火性能要求的检测报告复印件。

### 3、施工图纸

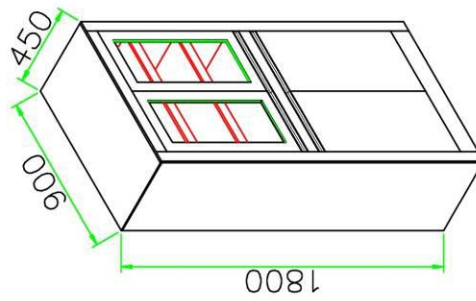

11楼天平室PP样品柜:2台

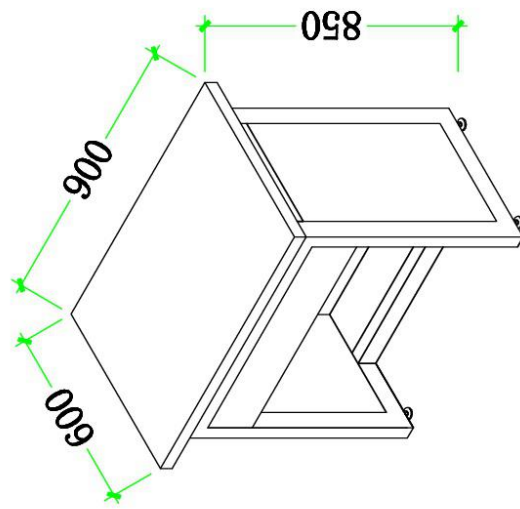

11楼天平室天平台：2台

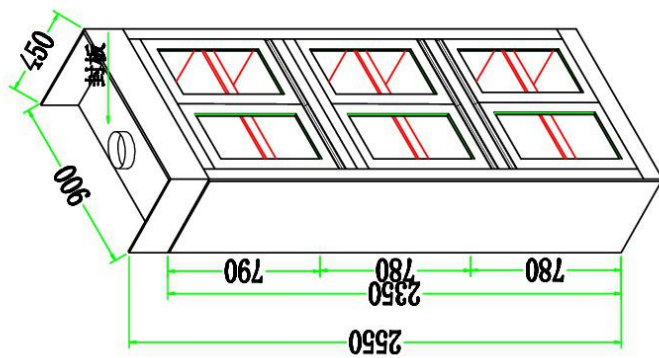

11楼前处理室  
PP样品柜:3台

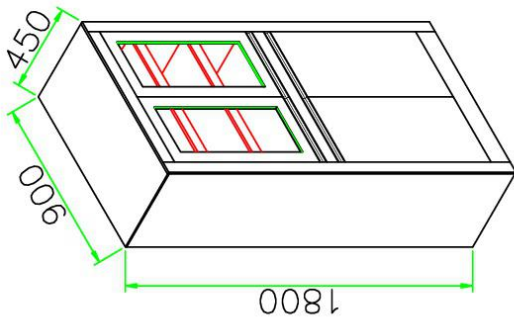

11楼前处理室  
PP试剂柜:3台



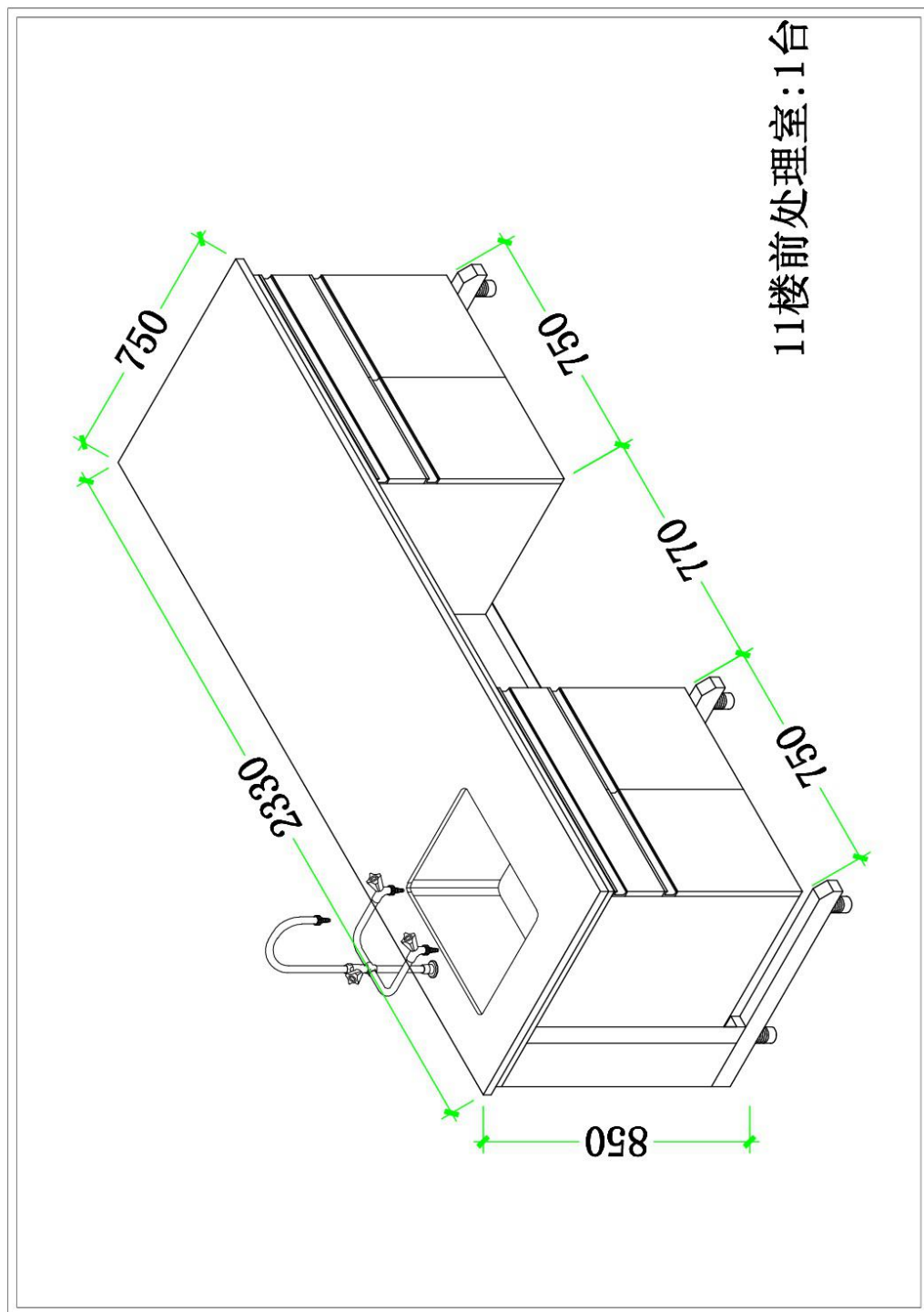

11楼前处理室:1台

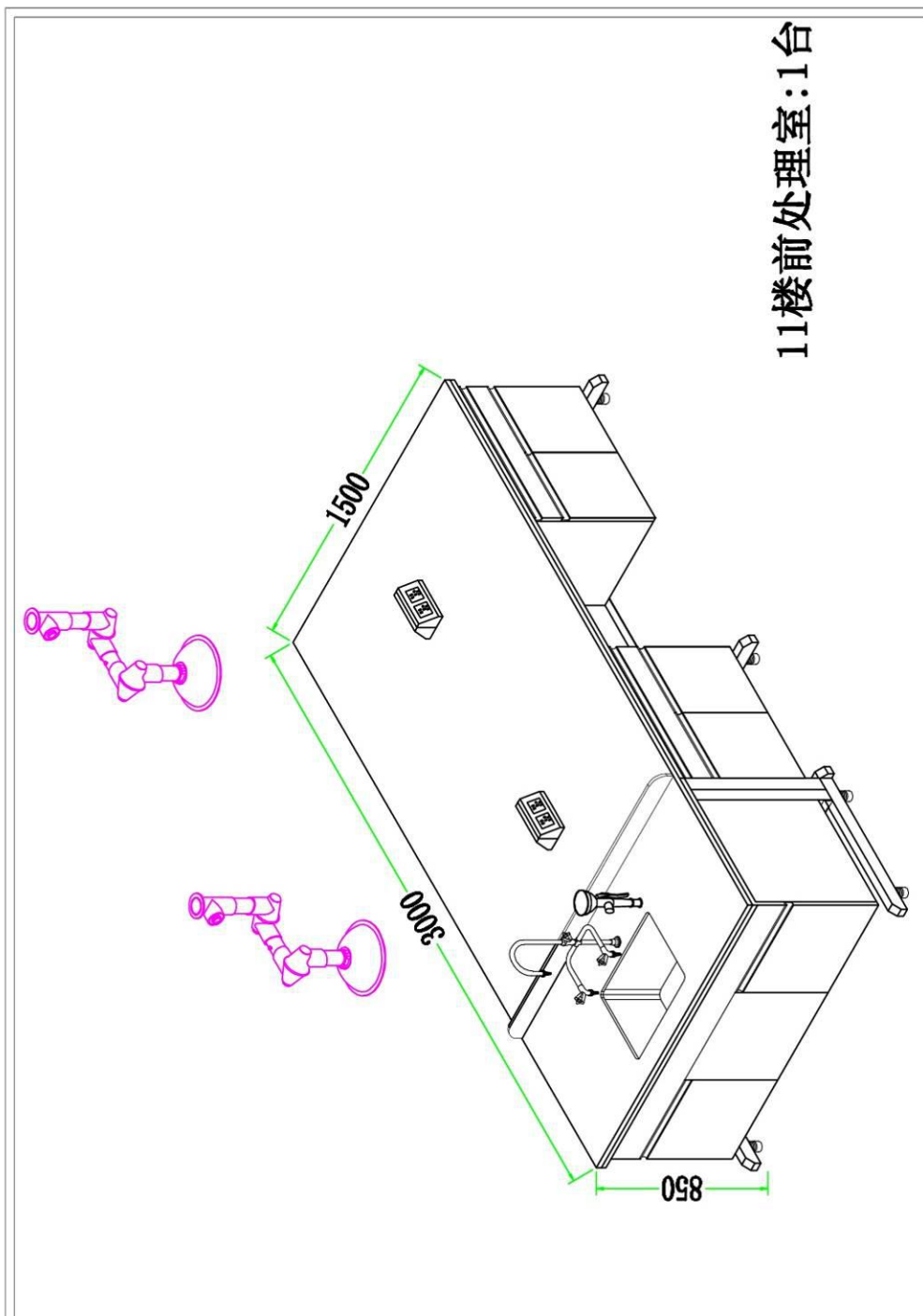

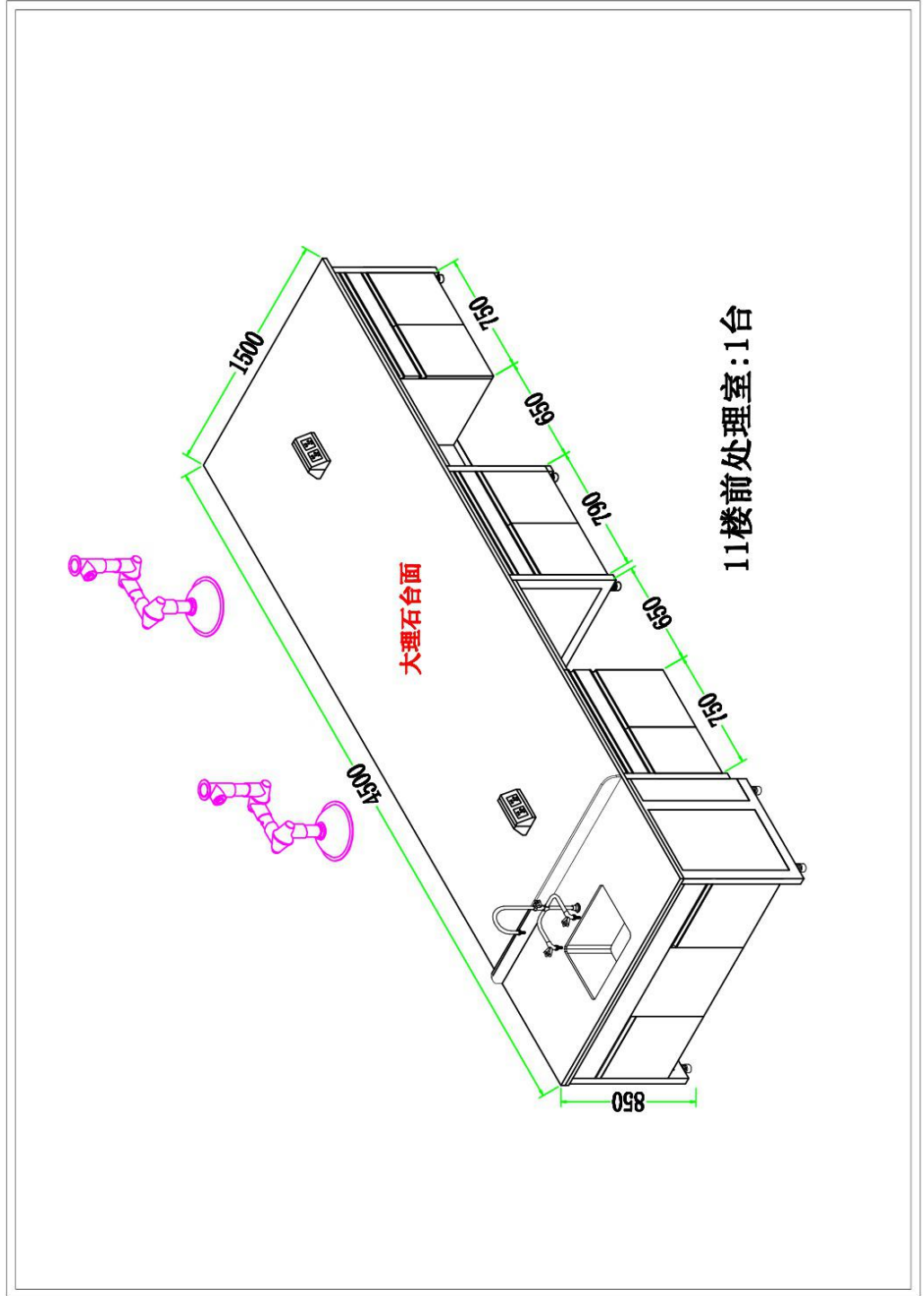

11楼仪器室  
仪器台:2台

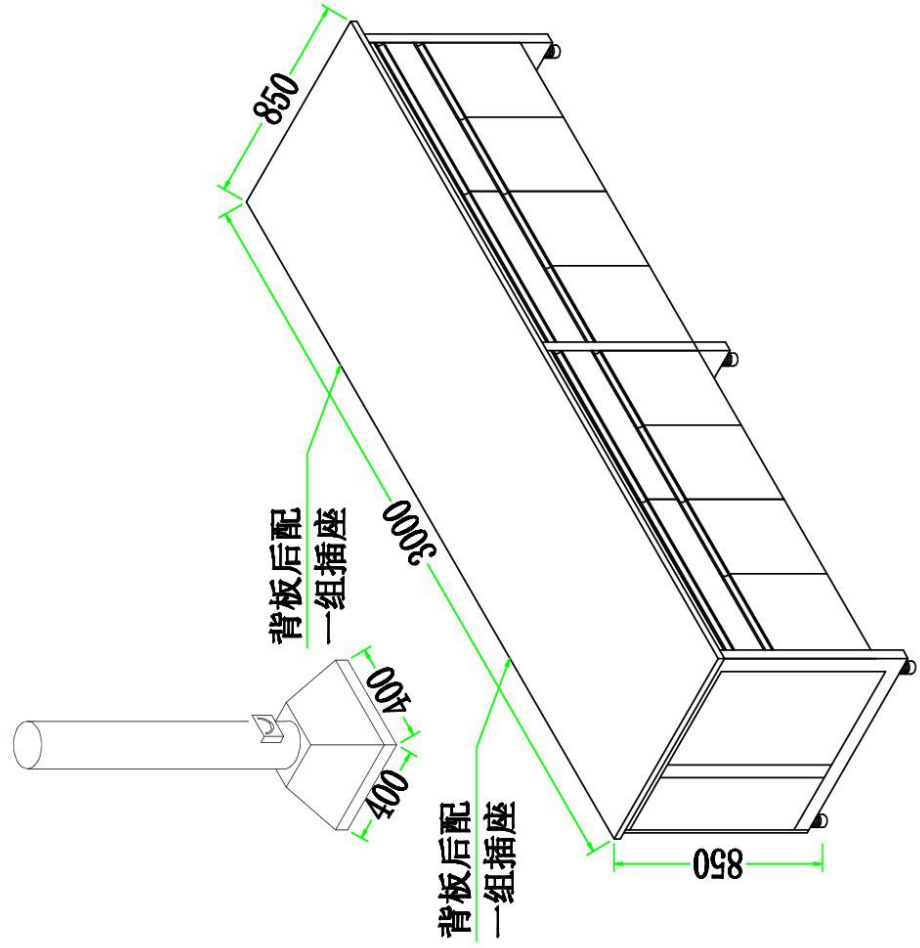

11楼仪器室  
仪器台:1台

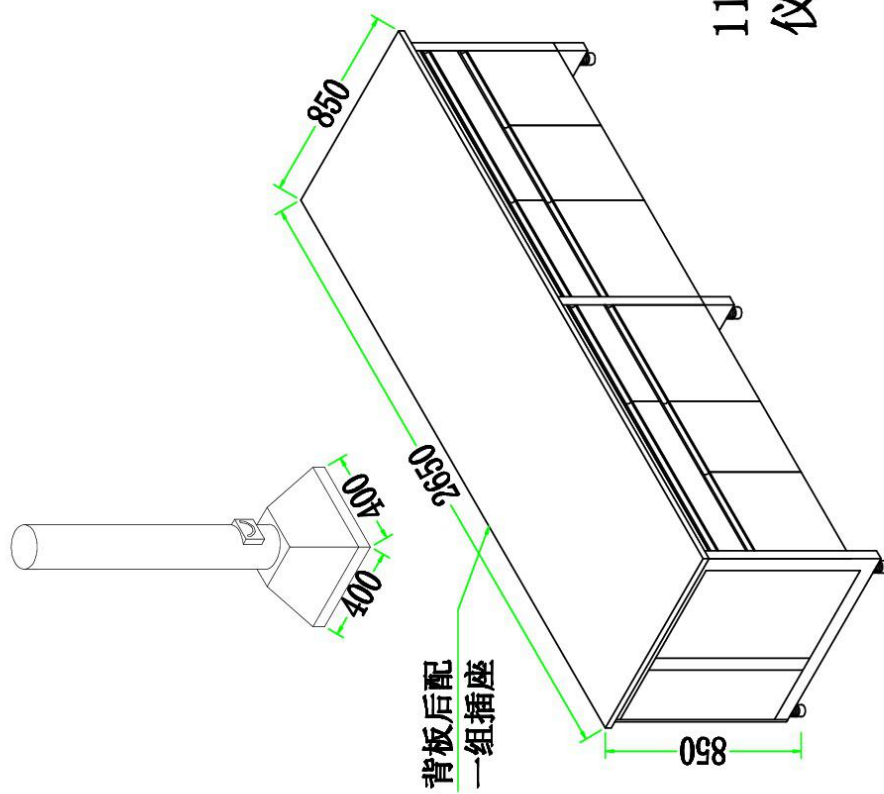

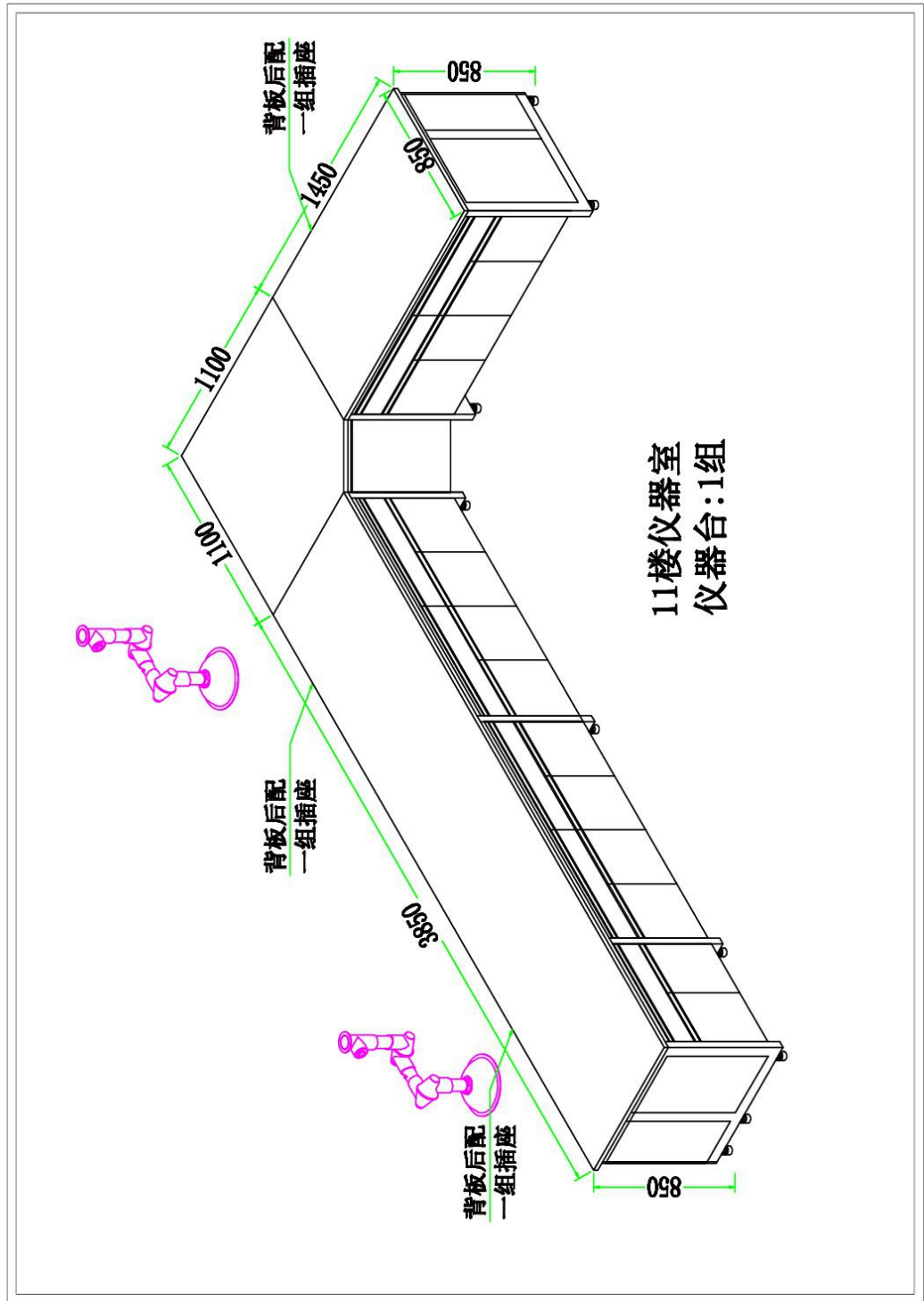

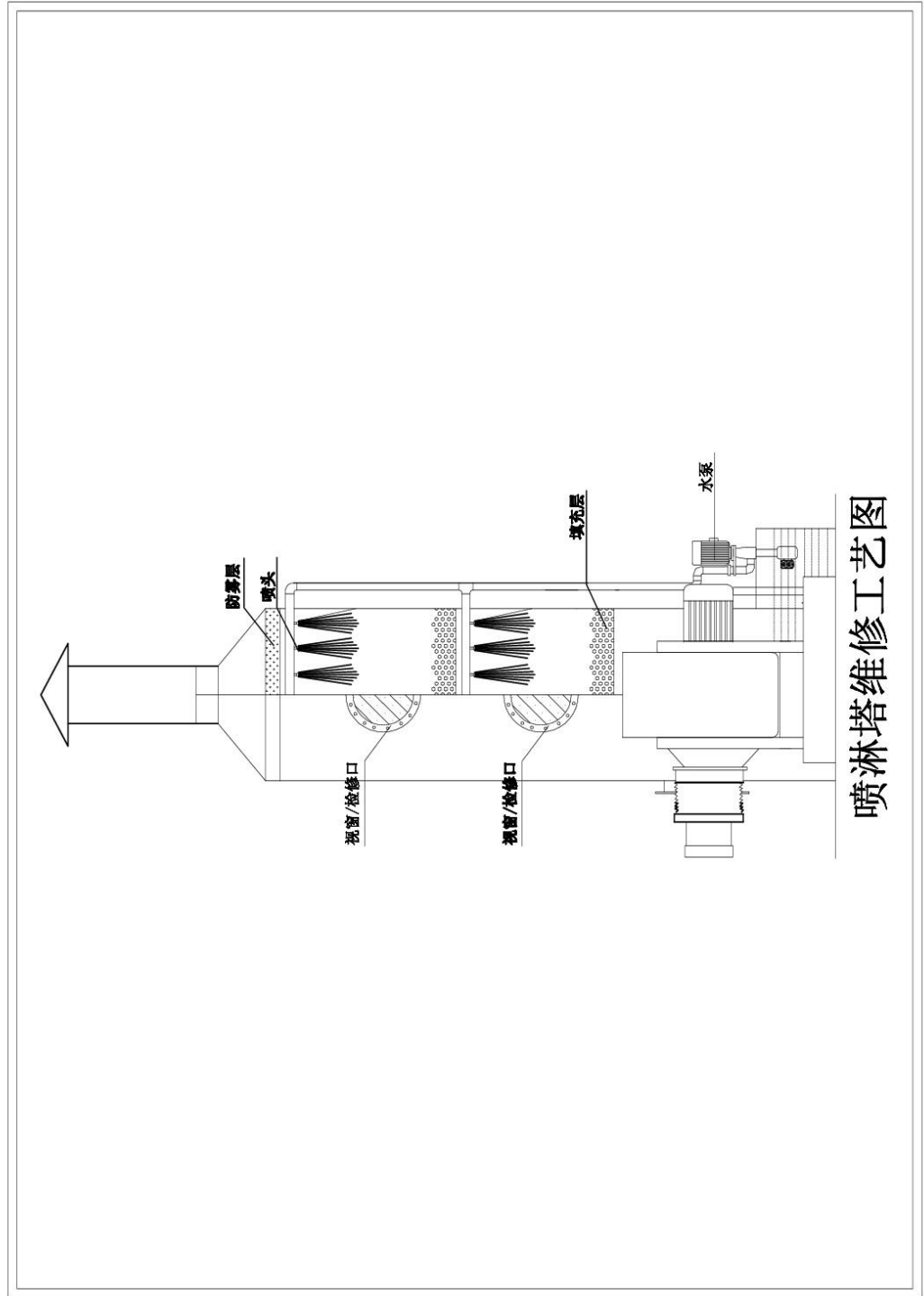

喷淋塔维修工艺图

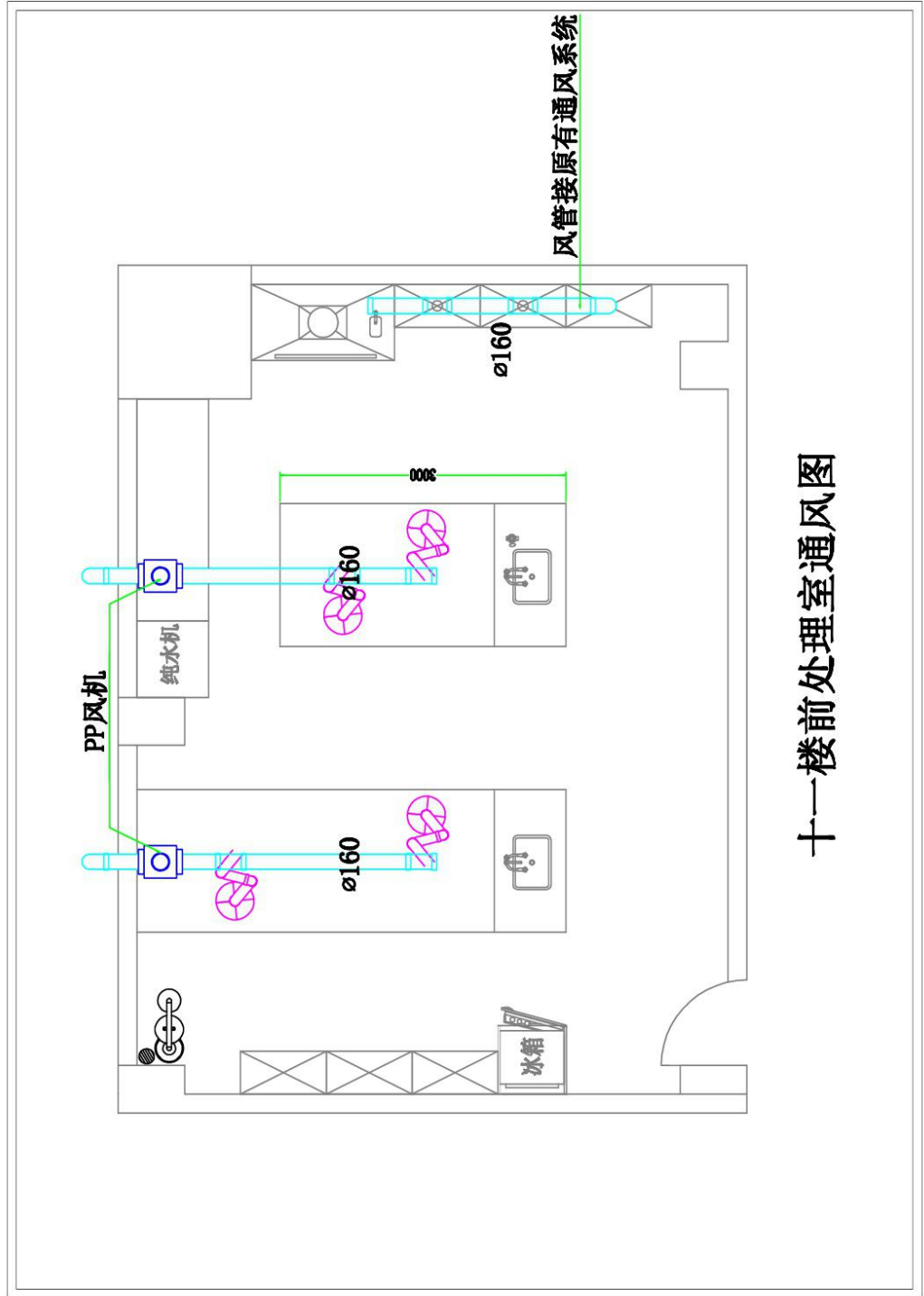



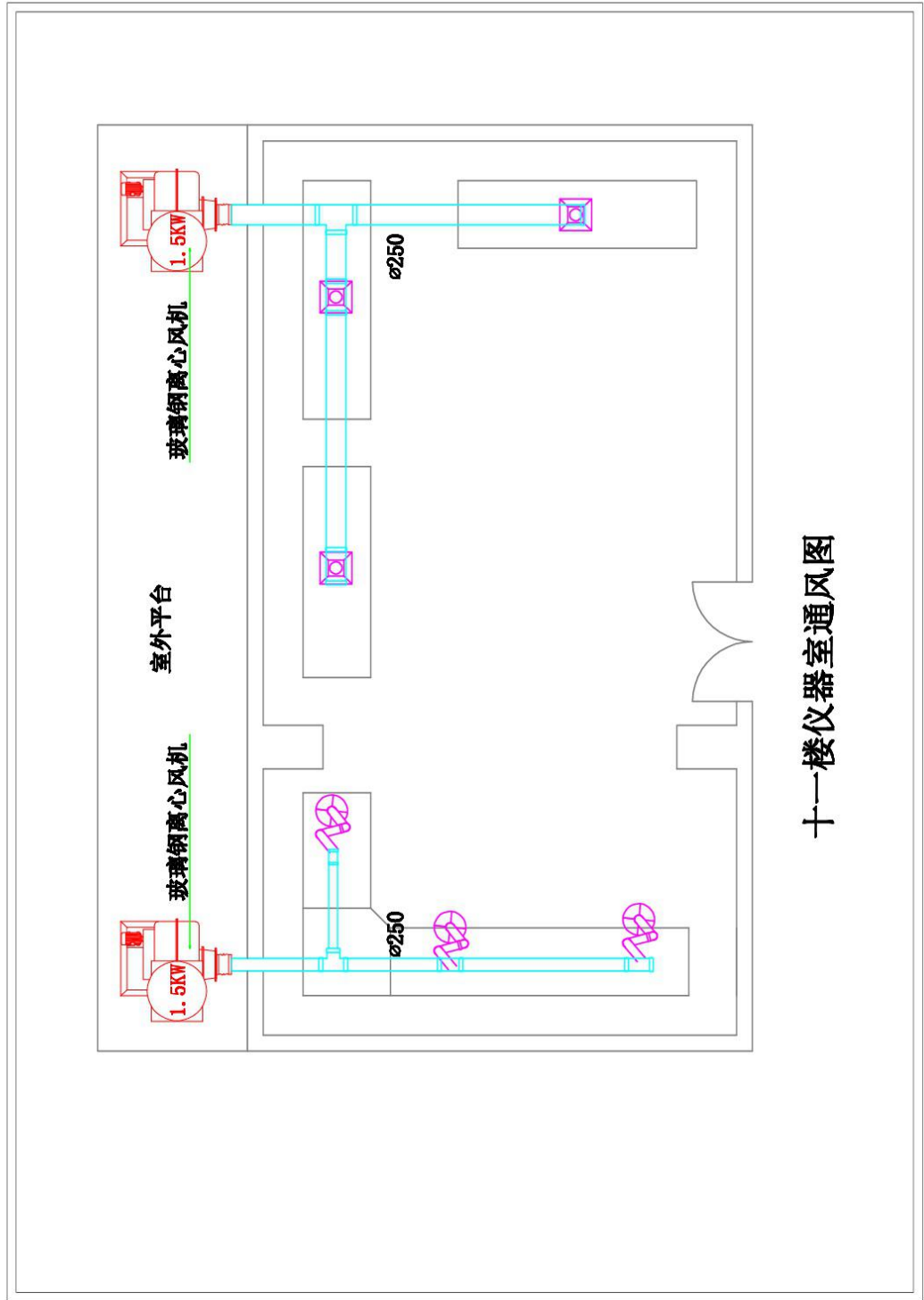

十一楼仪器室通风图

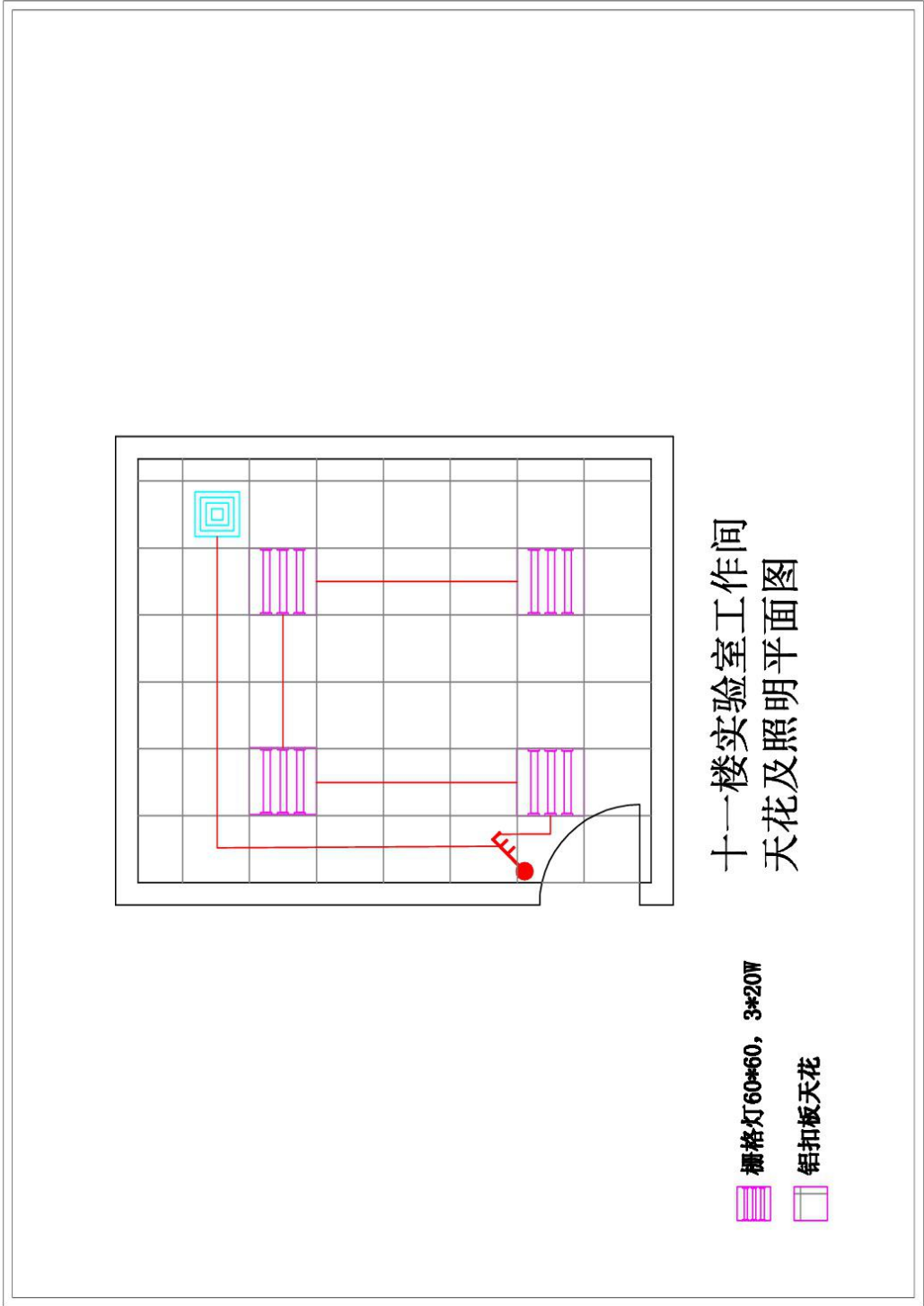

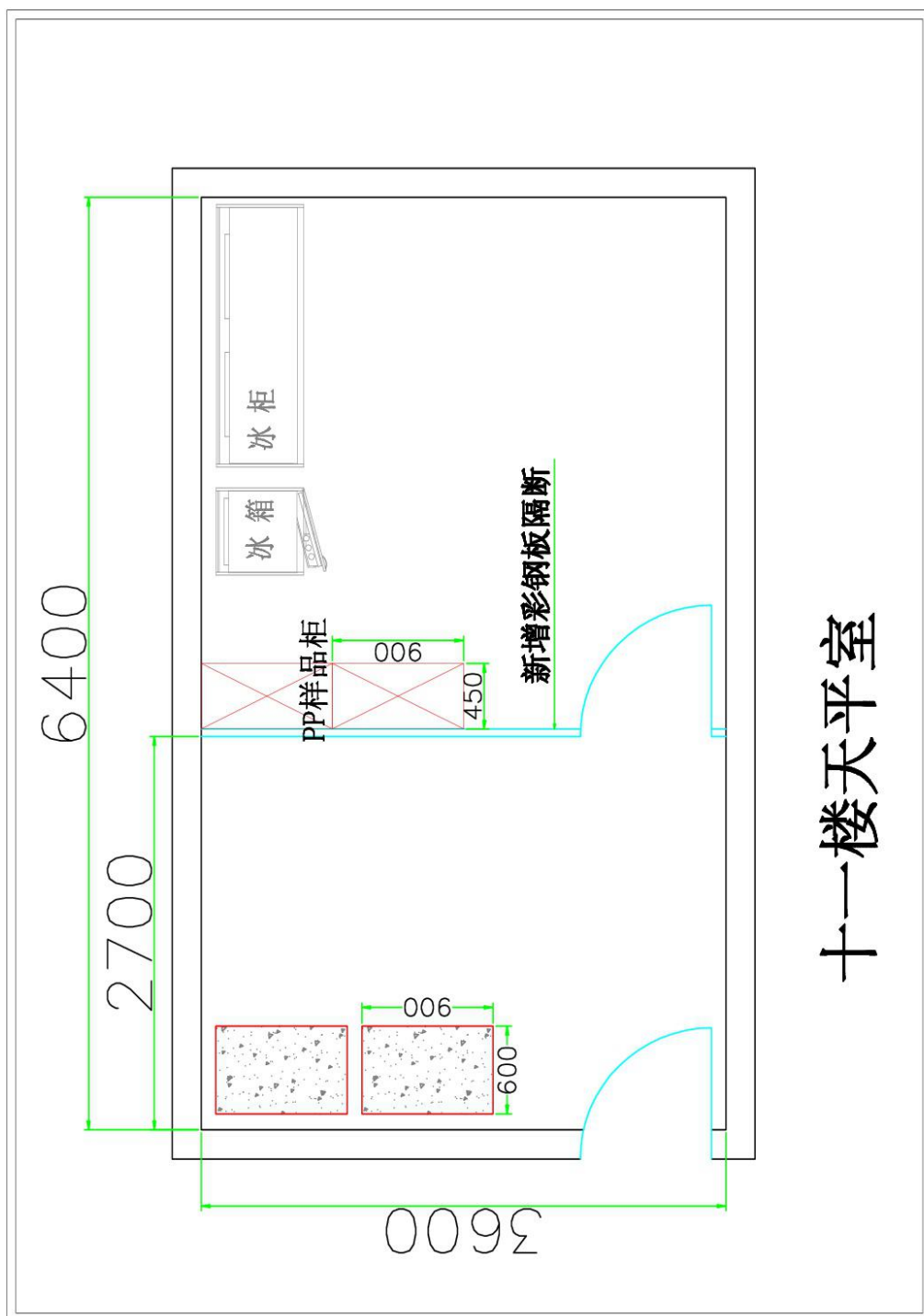

# 十一楼天平室

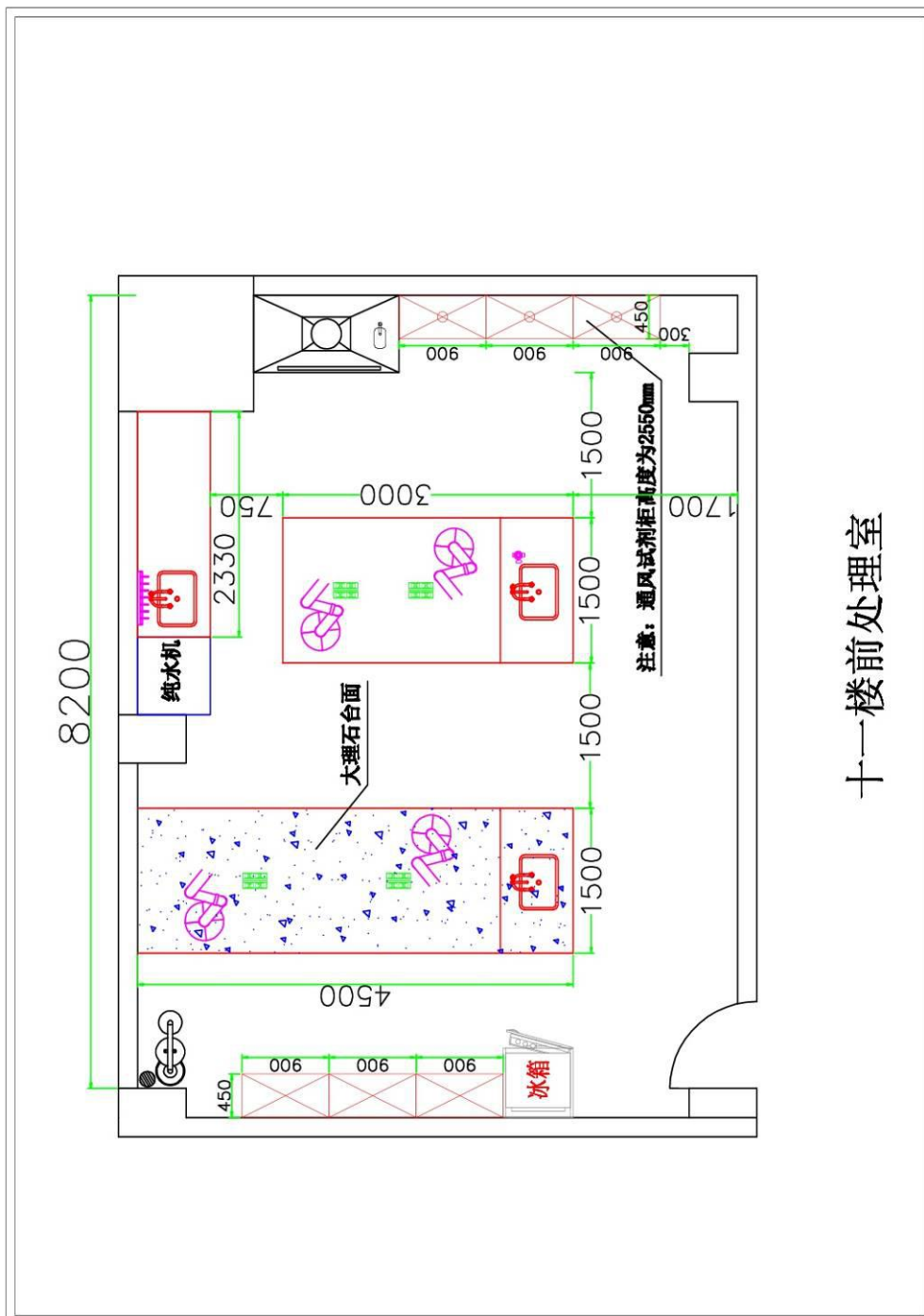

十一楼前处理室

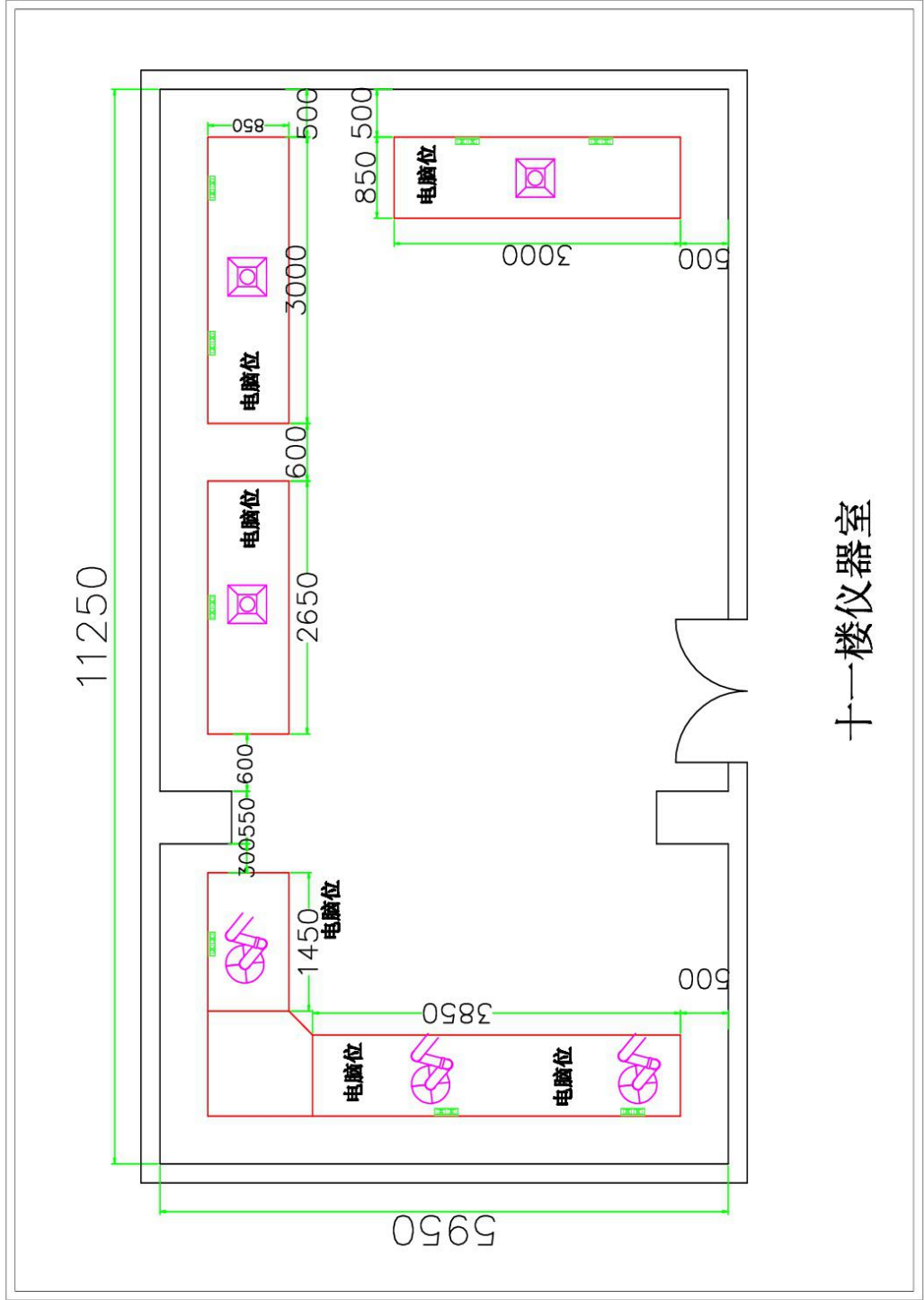

十一楼仪器室

## 二、采购项目商务要求

### 1、设备要求

1.1. 货物为原制造商制造的全新产品，整机无污染，无侵权行为、表面无划损、无任何缺陷隐患，在中国境内可依常规安全合法使用。

1.2. 交付验收标准依次序对照适用标准为：

①符合中华人民共和国国家安全质量标准、环保标准或行业标准；

②符合竞争性磋商文件和响应文件承诺中采购人认可的合理最佳配置、参数及各项要求；

③货物来源国官方标准。

1.3. 进口产品必须具备原产地证明和出入境检验检疫局的检验证明及合法进货渠道证明。

1.4. 货物为原厂商未启封全新包装，具出厂合格证，序列号、包装箱号与出厂批号一致，并可追索查阅。

1.5. 成交供应商应将关键主机设备的用户手册、保修手册、有关单证资料及配备件、随机工具等交付给采购人，使用操作及安全须知等重要资料应附有中文说明。

### 2、交货期、交货方式及交货地点

2.1. 交货期：签订合同之日起 40 日历天内

2.2. 交货方式：完成安装调试

2.3. 交货地点：由成交供应商将货物运送至以下采购人指定地点（运费及运输风险由成交供应商承担）：韶关出入境检验检疫局 11 楼。

### 3、付款方式

3.1. 签订合同后 5 日内，乙方向甲方支付合同总价的 5%作为履约保证金，甲方向乙方开具履约保证金收据；验收合格后履约保证金自动转为质量保证金，自验收合格之日起计，24 个月后甲方凭乙方出示的履约保证金收据向乙方无息返还全部质量保证金；质保期内因质量问题导致甲方额外支出的费用，甲方有权扣除质量保证金；

3.2. 签订合同后甲方收到乙方履约保证金后 5 日内，甲方凭乙方开具的发票，向乙方支付工程合同总价的 30%作为工程预付款；

3.3. 在工程竣工后，甲方组织验收，并委托具备工程造价资质的造价咨询机构进行结算审核，根据结算审核作为工程款的最终支付依据。验收合格，结算审核结果出来后 15 日内，乙方开具发票，甲方向乙方支付剩余全部工程款项。

3.4. 因甲方使用的是财政资金，甲方在前款规定的付款时间为向政府采购支付部门提出办理财政支付申请手续的时间（不含政府财政支付部门审核的时间），在规定时间内提出支付申请手续后即视为甲方已经按期支付。

#### 4、质保期及售后服务要求

4.1. 本合同的质量保证期（简称“质保期”）为 2 年，质保期自验收合格之日起计。质保期内成交供应商对所供货物实行包修、包换、包退、包维护保养，期满后可同时提供终身（免费/有偿）维修保养服务。保修期外设备的损坏，提供的配件按照合同中具体货物单价的 9 折收取，因人为因素造成的设备损坏，设备维修或提供的配件均按成本价计。

4.2. 质保期内，如设备或零部件因非人为因素出现故障而造成短期停用时，则质保期和免费维修期相应顺延。如停用时间累计超过 60 天则质保期重新计算。

4.3. 质保期内以及保修期外如设备出现故障，需在接到通知后，12 小时内作出响应，在不能解决的条件下，维修人员在 1 天内可达到现场并开始维修。

4.4. 对设备有技术更新和升级时，免费为用户提供服务。

4.5. 安装调试完毕，免费为用户工作人员进行基本原理、安装调试、操作使用和日常保养等注意事项的培训，并长期向用户提供设备的技术咨询交流服务。

5、安装与调试：成交供应商必须依照磋商文件的要求和响应文件的承诺，将设备、系统安装并调试至正常运行的最佳状态。

#### 6、验收：

6.1. 货物若有国家标准按照国家标准验收，若无国家标准按行业标准验收，为原制造商制造的全新产品，整机无污染，无侵权行为、表面无划损、无任何缺陷隐患，在中国境内可依常规安全合法使用。

6.2. 进口产品必须具备原产地证明和出入境检验检疫局的检验证明及合法进货渠道证明。采购人有权要求成交供应商提供进口货物的报关单。

6.3. 货物为原厂商未启封全新包装，具出厂合格证，序列号、包装箱号与出厂批号一致，并可追索查阅。所有随设备的附件必须齐全。

6.4. 成交供应商应将关键主机设备的用户手册、保修手册、有关单证资料及配备件、随机工具等交付给采购人，使用操作及安全须知等重要资料应附有中文说明。

6.5. 采购人组成验收小组按国家有关规定、规范进行验收，必要时邀请相关的专业人员或机构参与验收。因货物质量问题发生争议时，按照法律法规提交有关部门鉴定。货物符合质量技术标准的，鉴定费由采购人承担；否则鉴定费由成交供应商承担。

## 第三部分 磋商须知

### 一、说明

#### 1. 适用范围

1.1 本磋商文件仅适用于本竞争性磋商的政府采购项目。

#### 2. 定义

2.1 “采购人”是指：韶关出入境检验检疫局

2.2 “政府采购代理机构”是指：韶关市优采招标代理有限公司

2.3 “响应供应商”是指响应本文件要求，参加磋商的法人或者其他组织、自然人。

2.4 合格的“响应供应商”是指：

1) 符合《政府采购法》第二十二条规定的供应商。

2) 符合磋商文件规定的资格要求及实质性要求。

3) 未被“信用中国”网站（www.creditchina.gov.cn）列入“记录失信被执行人或重大税收违法案件当事人名单或政府采购严重违法失信行为”记录名单或未处于中国政府采购网（www.ccgp.gov.cn）“政府采购严重违法失信行为信息记录”中的禁止参加政府采购活动期间。2.7 “响应文件”是指：供应商根据本文件要求，编制包含报价、技术和服务等所有内容的实质性响应文件。

#### 3. 合格的货物和服务

3.1 “货物”是指响应供应商制造或组织符合磋商文件要求的货物等。磋商文件中没有提及采购货物来源地的，根据《政府采购法》的相关规定均应是本国货物，且优先采购节能、环保产品。货物必须是合法生产、合法来源的符合国家有关标准要求的货物，并满足本磋商文件规定的规格、参数、质量、价格、有效期、售后服务等要求。

3.2 “服务”是指除货物和工程以外的其他政府采购对象，其中包括：响应供应商须承担的运输、安装、技术支持、培训以及磋商文件规定的其它服务。

#### 4. 磋商费用

4.1 响应供应商应承担所有与准备和参加磋商有关费用。不论磋商的结果如何，政府采购代理机构和采购人均无义务和责任承担这些费用。

4.2 本次采购向成交供应商收取的代理服务费，按国家有关规定执行。

##### 4.3 代理服务费

4.3.1 本次招标向成交供应商收取的代理服务费，按国家有关规定执行；代理服务费不在响应报价中单列。

4.3.2 代理服务费是政府采购代理机构根据政府许可收取的代理服务费。成交供应商在领取《成交通知书》前应向政府采购代理机构交纳代理服务费，该收费根据广东省物价局（粤费 SFF15005 号）规定的收费标准，按照成交总金额以差额定率累进法（如下表）计算，代理服务费不足 5000 元按 5000 元整收取：

费率 服务 类型	中标金额 (万元)		
	货物招标	服务招标	工程招标
100 以下	1.5%	1.5%	1.0%
100~500	1.1%	0.8%	0.7%



500~1000	0.8%	0.45%	0.55%
1000~5000	0.5%	0.25%	0.35%
5000~1亿	0.25%	0.1%	0.2%
1亿~5亿	0.05%	0.05%	0.05%
5亿~10亿	0.035%	0.035%	0.035%
10亿~50亿	0.008%	0.008%	0.008%
50亿~100亿	0.006%	0.006%	0.006%
100亿以上	0.004%	0.004%	0.004%

例如：某服务招标中标金额为 850 万元，计算招标代理服务收费额如下：

100 万元×1.5%=1.5 万元

(500-100) 万元×0.8%=3.2 万元

(850-500) 万元×0.45%=1.575 万元

合计收费=1.5+3.2+1.575=6.275 (万元)

#### 代理服务费账户：

户名：韶关市优采招标代理有限公司

账号：4471 1801 0400 04658

开户行：中国农业银行股份有限公司韶关碧桂园支行

## 二、磋商文件

### 5. 磋商文件的构成

5.1 磋商文件由下列文件以及在磋商过程中发出的修正和补充文件组成：

1) 磋商邀请函

2) 用户需求书

3) 磋商须知

4) 合同格式

5) 响应文件格式

6) 在磋商过程中由政府采购代理机构发出的修正和补充文件等

5.2 响应供应商应认真阅读、并充分理解磋商文件的全部内容（包括所有的补充、修改内容、重要事项、格式、条款和技术规范、参数及要求等。），响应供应商没有按照磋商文件要求提交全部资料，或者响应文件没有对磋商文件在各方面都做出实质性响应是响应供应商的风险，有可能导致其响应文件被拒绝，或被认定为无效响应或被确定为响应无效。

## 三、响应文件的编制

### 6. 响应文件编制基本要求

6.1 响应供应商对磋商文件中多个包（组）进行响应的，其响应文件的编制应按每个包（组）的要求分别装订和封装。响应供应商应当对响应文件进行装订，对未经装订的响应文件可能发生的文件散落或缺损，由此产生的后果由响应供应商承担。

6.2 响应供应商提交的响应文件及其与（采购人）就有关磋商的所有来往函电均应使用中文。响应供应商提交的响应文件或印刷的资料可以用另一种语言，但相应内容应

附有中文翻译本，在解释响应文件的修改内容时以中文翻译本为准。对中文翻译有异议的，以权威机构的译本为准。

6.3 响应供应商应完整、真实、准确的填写磋商文件中规定的所有内容。

6.4 响应供应商必须对响应文件所提供的全部资料的真实性承担法律责任，并无条件接受采购人及政府采购监督管理部门等对其中任何资料进行核实的要求。

6.5 如果因为响应供应商响应文件填报的内容不详，或没有提供磋商文件中所要求的全部资料及数据，由此造成的后果，其责任由响应供应商承担。

6.6 备选方案

6.6.1 只允许响应供应商有一个响应方案，否则将被视为无效响应。（磋商文件允许有备选方案的除外）

7. 联合体磋商

7.1 联合体中有同类资质的供应商按照联合体分工承担相同工作的，应当按照资质等级较低的供应商确定资质等级。

7.2 组成联合体磋商的按政府采购的法律、法规、规章等有关规定执行。

8. 响应供应商资格证明文件

8.1 响应供应商应按照磋商文件的要求，提交证明其有资格参加响应和成交后有履行合同能力的文件，并作为其响应文件的组成部分，包括但不限于下列文件：

- 1) 营业执照副本（复印件加盖公章）；
- 2) 财务状况报告（1、资产负债表 2、损益表）（复印件加盖公章）。

8.2 资格证明文件必须真实有效，复印件必须加盖单位印章。

#### 四、磋商报价要求

9.1 响应供应商所提供的货物和服务均应以人民币报价，若同时以人民币及外币报价的，以人民币报价为准。

9.2 响应供应商应按照“第二部分”规定的内容、责任范围以及合同条款进行报价。响应总价中不得包含磋商文件要求以外的内容，否则，在评审时不予核减。响应总价中也不得缺漏磋商文件所要求的内容，否则，其响应将可能被视为无效响应或确定为响应无效。

9.3 《磋商明细报价表》填写时应响应下列要求：

- 1) 对于报价免费的项目必须标明“免费”；
- 2) 所有根据合同或其它原因应由响应供应商支付的税款和其它应交纳的费用都要包括在响应供应商提交的响应价格中；
- 3) 应包含货物运至最终目的地的运输、保险和伴随货物服务的其他所有费用。

9.4 响应文件的大写金额和小写金额不一致的，以大写金额为准。如果响应供应商不接受对其错误的更正，其响应将被视为无效响应或确定为响应无效。

9.5 每一种规格的货物只允许有一个报价，否则将被视为无效响应。

#### 五、磋商保证金

10.1 响应供应商应按磋商文件规定的金额和期限交纳磋商保证金，磋商保证金作为磋商文件的组成部分。

10.2 响应供应商应在递交响应文件前（2017年10月18日下午17:00前）提交人民币叁仟捌佰元整（¥3,800.00元）的磋商保证金，通过银行转账或电汇的方式提交。

## 磋商保证金账户：

户名：韶关市优采招标代理有限公司

账号：4405 0162 0043 0000 0117

户行：中国建设银行股份有限公司韶关凤凰城支行

10.3 凡未按规定交纳磋商保证金的，其响应文件为无效响应。

10.4 如无质疑或投诉，未被确定为成交供应商的响应供应商保证金，在成交通知书发出后5个工作日内不计利息原额退还；如有质疑或投诉，（采购人）将在质疑和投诉处理完毕后不计利息原额退还。

10.5 成交供应商的磋商保证金，在与采购人签订采购合同后5个工作日内不计利息原额退还（成交供应商凭采购合同办理磋商保证金退还手续）。

## 六、响应文件的份数、封装

### 11. 响应文件的份数和封装

**11.1 响应供应商应将《报价一览表》一份单独密封提交，并在信封上清晰标明“报价一览表”字样。全部响应文件应一式肆份，正本壹份，副本叁份，并且注明“正本”和“副本”。如果正本与副本有不符，应以正本为准。**

11.2 响应文件的正本需打印或用不褪色墨水书写，并由法定代表人或经其正式授权的代表签字。授权代表须出具书面授权证明，其《法定代表人授权书》应附在响应文件中。

11.3 响应文件中的任何重要的插字、涂改和增删，必须由法定代表人或经其正式授权的代表在旁边签章或签字才有效。

### 12. 响应文件的递交

12.1 所有响应文件应于第一部分《磋商邀请》中规定的截止时点前递交到政府采购代理机构。

12.2 响应供应商应将《报价一览表》一份单独密封提交，并在信封上清晰标明“报价一览表”字样。响应供应商应将响应文件正本和所有的副本分别单独密封包装，并在外包装上清晰标明“正本”、“副本”字样。

12.3 信封或外包装上应当注明采购项目名称、采购项目编号和“在（磋商文件中规定的开标日期和时点）之前不得启封”的字样，封口处应加盖响应供应商印章。

12.4 按《政府采购法》的规定，政府采购代理机构将拒收或原封退回在其规定的递交响应文件截止时点之后收到的任何响应文件。

12.5 采购代理机构应当对供应商信用记录进行甄别，通过“信用中国”网站（[www.creditchina.gov.cn](http://www.creditchina.gov.cn)）、中国政府采购网（[www.ccgp.gov.cn](http://www.ccgp.gov.cn)）渠道查询供应商的信用记录，做好信用信息查询记录，并打印查询结果页面作为证据存档。凡被“信用中国”网站（[www.creditchina.gov.cn](http://www.creditchina.gov.cn)）列入“记录失信被执行人或重大税收违法案件当事人名单或政府采购严重违法失信行为”记录名单或处于中国政府采购网（[www.ccgp.gov.cn](http://www.ccgp.gov.cn)）“政府采购严重违法失信行为信息记录”中的禁止参加政府采购活动期间（以采购代理机构于磋商时间当天在“信用中国”网站（[www.creditchina.gov.cn](http://www.creditchina.gov.cn)）及中国政府采购网（[www.ccgp.gov.cn](http://www.ccgp.gov.cn)）查询结果为准），采购人或者采购代理机构将拒绝其参与本项目政府采购活动，其报名、签到等参与本项目政府采购活动的行为均将被视为无效，其所提交响应文件将被拒收或退还。

12.6 采购代理机构对不可抗力事件造成的响应文件的损坏、丢失不承担任何责任。

12.7 采购代理机构不接受电报、电话、电传、传真。

## 七、磋商小组的组成和评审方法

### 13. 磋商小组的组成和评审方法

13.1 评审由采购人或政府采购代理机构依照政府采购法律、法规、规章、政策的规定，组建的磋商小组负责。磋商小组由采购人代表和（技术、经济等）方面的评审专家组成，采购人代表人数、专家人数及专业构成按政府采购规定确定。磋商小组成员依法从政府采购专家库中随机抽取。

13.2 磋商小组将按照磋商文件确定的步骤和评审方法进行评审。磋商小组对响应文件的评审分为资格性审查、符合性检查和竞争性磋商、响应供应商最终报价、商务评议、技术评议、价格评议。

13.3 本次评审采用综合评分法方法，具体见本部分“评审方法、步骤及标准”。

### 14. 响应文件的初审

14.1 磋商小组将依法审查响应文件是否完整、总体编排是否有序、文件签署是否合格、响应供应商是否提交了磋商保证金、是否按磋商文件的规定密封和标记等。

14.2 在详细评审之前，磋商小组要审查每份响应文件是否实质上响应了磋商文件的要求。实质上响应的响应文件应该是与磋商文件要求的关键条款、条件和规格相符没有实质偏离的响应文件。磋商小组决定响应文件的响应程度只依据响应文件本身的真实无误的内容，而不依据外部的证据。但响应文件有不真实、不正确内容的除外。

### 14.3 无效响应行为的认定

在资格性审查、符合性检查时，如发现下列情形之一的，响应文件将确定为无效响应：

- 1) 响应供应商未提交磋商保证金或金额不足、磋商保证金提交形式不符合磋商文件要求的；
- 2) 报价总金额超过本项目采购预算；
- 3) 响应供应商的或资格证明文件未提供或不符合磋商文件要求的；
- 4) 不具备磋商文件中规定“响应供应商资格要求”的；
- 5) 未按照磋商文件规定要求签署、盖章的；
- 6) 响应文件无法定代表人/负责人签字或签字人无法定代表人/负责人有效授权的；
- 7) 参加政府采购活动前三年内，在经营活动中有重大违法记录的；
- 8) 响应文件对磋商文件中实质性的（即标注★号条款）技术与商务条款产生偏离的。
- 9) 符合磋商文件中规定的被视为无效响应的其它条款的。
- 10) 经查询，响应供应商或其法人代表有行贿犯罪记录的。
- 11) 不符合法律、法规规定的其他实质性要求的。

14.4 磋商小组对各响应供应商进行资格性和符合性审查过程中，对初步被认定为初审不合格或无效响应者应实行及时告知，由磋商小组组长或采购人代表将集体意见现场及时告知响应当事人，以让其核证、澄清事实。

### 15. 响应文件的澄清

15.1 磋商小组在对响应文件的有效性、完整性和响应程度进行审查时，可以要求响应供应商对响应文件中含义不明确、同类问题表述不一致或者有明显文字和计算错误的内容等作出必要的澄清、说明或者更正。响应供应商的澄清、说明或者更正不得超出响应文件的范围或者改变响应文件的实质性内容。

磋商小组要求响应供应商澄清、说明或者更正响应文件应当以书面形式作出。响应供应商的澄清、说明或者更正应当由法定代表人或其授权代表签字或者加盖公章。由授权代表签字的，应当附法定代表人授权书。响应供应商为自然人的，应当由本人签字并附身份证明。

15.2 响应供应商的澄清文件是其响应文件的组成部分。

#### 16. 竞争性磋商程序

16.1 磋商小组所有成员应当集中与单一响应供应商分别进行磋商，并给予所有参加磋商的响应供应商平等的磋商机会。

16.2 在磋商过程中，磋商小组可以根据磋商文件和磋商情况实质性变动采购需求中的技术、服务要求以及合同草案条款，但不得变动磋商文件中的其他内容。实质性变动的内容，须经采购人代表确认。

16.3 对磋商文件作出的实质性变动是磋商文件的有效组成部分，磋商小组应当及时以书面形式同时通知所有参加磋商的响应供应商。

16.4 响应供应商应当按照磋商文件的变动情况和磋商小组的要求重新提交响应文件，并由其法定代表人或授权代表签字或者加盖公章。由授权代表签字的，应当附法定代表人授权书。响应供应商为自然人的，应当由本人签字并附身份证明。

16.5 磋商结束后，磋商小组应当要求所有实质性响应的响应供应商在规定时间内提交最后报价。

#### 17. 响应文件的评价

17.1 磋商小组只对确定为实质上响应磋商文件要求的响应文件进行评价和比较。

#### 18. 授标

18.1 磋商小组按照磋商文件确定的评审方法、步骤、标准，对响应文件进行评审，提出书面评审报告，按照得分由高到低的顺序推荐成交候选人名单。

18.2 采购人在收到评审报告后的法定时间内，按照评审报告中推荐的成交候选人顺序确定成交供应商，也可以事先授权磋商小组直接确定成交供应商。

18.3 成交供应商确定后，政府采购代理机构将在政府采购监督管理部门指定的媒体上发布成交公告，并向成交供应商发出《成交通知书》，《成交通知书》对成交供应商和采购人具有同等法律效力。

19. 替补候选人的设定与使用，按《中华人民共和国政府采购法》相关法律、法规执行。

### 八、质疑

#### 20. 质疑

20.1 响应供应商认为采购文件、采购过程和中标、成交结果使自己的权益受到损害的，可以在知道或者应知其权益受到损害之日起七个工作日内，以实名书面形式（原件）向政府采购代理机构或采购人提出询问或质疑。

20.2 政府采购法第五十二条规定的供应商应知其权益受到损害之日，是指：

1) 对可以质疑的采购文件提出质疑的，为收到采购文件之日或者采购文件公告期限届满之日；

2) 对采购过程提出质疑的，为各采购程序环节结束之日；

3) 对中标或者成交结果提出质疑的，为中标或者成交结果公告期限届满之日。

20.3 供应商提出质疑的必须满足以下条件：

- 20.3.1 有明确的质疑对象；
- 20.3.2 有基本事实及证据；
- 20.3.3 符合法定的时效要求；
- 20.3.4 履行必要的工作程序。
- 20.4 供应商提出质疑书中应包括以下内容：
  - 20.4.1 质疑供应商的名称、地址、邮政编码、联系电话及联系人；
  - 20.4.2 质疑的具体内容及相关事实证据；
  - 20.4.3 法人、法定代表人（或法人的授权人）签字和盖章；
  - 20.4.4 其他需要提供的内容等。
- 20.5 质疑内容不得含有虚假、恶意成份，且必须附送有关证据材料和注明事实的确切来源。

注：供应商必须向政府采购代理机构支付磋商文件工本费后才能作为响应供应商，对磋商文件提出质疑。供应商提起质疑时需向政府采购代理机构或采购人索取质疑受理回执书，受理日期以质疑受理回执日期为准。

## 九、合同的订立和履行

### 21. 合同的订立和履行

#### 21.1 合同的订立

21.1.1 采购人与成交供应商应当在成交通知书发出之日起 30 日内，按照磋商文件确定的合同文本以及采购标的、规格型号、采购金额、采购数量、技术和服务要求等事项签订政府采购合同。采购人不得向成交供应商提出超出磋商文件以外的任何要求作为签订合同的条件，不得与成交供应商订立背离磋商文件确定的合同文本以及采购标的、规格型号、采购金额、采购数量、技术和服务要求等实质性内容的协议。

21.1.2 签订政府采购合同后 7 个工作日内，采购人应将政府采购合同副本报同级政府采购监督管理部门备案。

#### 21.2 合同的履行

21.2.1 政府采购合同订立后，合同各方不得擅自变更、中止或者终止合同。政府采购合同需要变更的，采购人应将有关合同变更内容，以书面形式报政府采购监督管理机关备案；因特殊情况需要中止或终止合同的，采购人应将中止或终止合同的理由以及相应措施，以书面形式报政府采购监督管理机关备案。

## 十、评审方法、步骤及标准

### 22. 评审方法、步骤及标准

根据《政府采购法》的相关规定确定以下评审方法、步骤及标准：

#### 22.1 评审方法

本次评审采用综合评分法

#### 22.2 评审步骤

磋商小组对响应文件的评审分为初审、竞争性磋商、响应供应商最终报价、比较与评价：

##### （一）初审

- 1) 资格性审查；
- 2) 符合性检查；
- 3) 竞争性磋商

#### 4) 响应供应商最终报价

##### (二) 比较与评价

1) 商务评价;

2) 技术评价;

磋商小组将依据磋商文件第二部分的“采购项目内容”逐条进行评审。

3) 价格评价;

4) 综合比较与评价。

##### (三) 推荐成交候选供应商名单

#### 22.3 评审标准

22.3.1 响应供应商所投项目内含节能、环保产品的响应报价占响应报价总价 60%或以上的，按以下原则处理：

对设备采购具有节能、环保标志的产品评审得分低于其同类的其他产品 10%以内的，确定为成交产品。

22.3.2 根据《政府采购促进中小企业发展暂行办法》（财库[2011]181号）的有关规定，按以下原则处理：

①对于非专门面向中小企业的项目，对小型和微型企业产品的价格给予 8%的扣除，用扣除后的价格参与评审。

②大中型企业和其他自然人、法人或者其他组织与小型、微型企业组成联合体共同参加非专门面向中小企业的政府采购活动。联合协议中约定，小型、微型企业的协议合同金额占到联合体协议合同总金额 30%以上的，可给予联合体 2%的价格扣除。

③残疾人福利性单位、监狱企业视同小型、微型企业。供应商认为其为残疾人福利性单位的应当提交《残疾人福利性单位声明函》；监狱企业参加政府采购活动时，应当提供由省级以上监狱管理局、戒毒管理局(含新疆生产建设兵团)出具的属于监狱企业的证明文件，否则评审时不能享受相应的价格扣除；

22.3.3 磋商小组根据对本项目进行的综合评审，以实质上完全响应磋商文件要求的、磋商小组各成员按本项目的评审方法，独立对每个有效响应供应商的响应文件进行评价、打分，然后汇总每个响应供应商每项评分因素的得分。并根据以下公式进行打分：

评审总得分=F1+ F2 +……+ Fn

F1、F2……Fn 分别为各项评分因素的汇总得分；

注：在磋商小组各成员独立对每个有效响应供应商进行评价打分后，进行汇总得分，汇总得分后以评审总得分最高的响应供应商作为成交供应商。磋商小组在打分时，保留两位小数点。

权重比例：

评分项目名称	权重比例
技术	40%
商务	30%
价格	30%

#### 22.3.4 评审细则

##### (一) 技术比较与评价

由磋商小组对通过审查的响应文件的以下技术指标的响应性进行比较与评分：

序号	评审内容	评分细则	分值
----	------	------	----

1	技术参数响应程度	磋商小组对合格供应商所报采购项目技术规格、参数要求逐项对比，是否完全与磋商文件内技术参数一致或高于磋商文件要求，带“▲”符号技术参数每负偏离一项的，扣3分；非标示“▲”符号技术参数每负偏离一项的，扣1分，扣完为止。	30
2	样品对比	磋商小组根据合格供应商提供的样品（PP板、PVC板、实芯理化板、耐酸碱铰链、彩钢板（尺寸自定））进行横向对比评价，优得10-8分；良得7-4分，差得3-0分。未提供样品不得分。	10
合计			40

（二）商务比较与评价

（1）由磋商小组对响应文件的指标的响应性进行比较与评分；

（2）指标比较与评价主要考虑以下因素：

序号	评审内容	评分细则	分值
1	实施方案总体评价	总说明及本工程施工遵循的施工规范和标准，有提供得3分	3
		施工方案，有提供得3分	3
		施工部署或总平面布置，有提供得3分	3
		安全生产、文明施工措施，有提供得3分	3
		主要施工设备计划及主要材料供应计划，有提供得3分	3
		项目部机构及人员组成，有提供得3分	3
		施工进度计划及措施，有提供得3分	3
		质量保证体系及措施，有提供得2分	2
		环境保护、成本控制措施，有提供得1分	1
		劳动力安排计划，有提供得1分	1
2	同类业绩	提供同类业绩（需提供合同复印件作为证明文件），每提供一份得1分，最高得5分	5
合计			30

（三）价格比较与评价

价格核准：磋商小组对有效响应供应商的报价进行详细复核，如有报价或计算上的错误的，进行修正。修正原则如下：

A、数字表示的金额和用文字表述的金额不一致的，以文字表述的金额为准；

B、当单价和数量的乘积与总价不一致时，以单价为准修正总价；

C、所有有关价格的修正，均由响应供应商确认，如响应供应商不接受磋商小组修正的报价总价的，其报价将确认为无效报价。

D、价格分数评价如下：

（1）供应商能按照采购标的的正常价格进行报价；

（2）价格评分：满足磋商文件要求且最后报价最低的供应商的价格为磋商基准价，其价格分为满分。其他供应商的价格分统一按照下列公式计算：

$$\text{磋商报价得分} = (\text{磋商基准价} / \text{最后磋商报价}) \times \text{价格权值} \times 100$$



注：得分相同的，按报价由低到高顺序排列。得分且报价相同的，按技术指标优劣顺序排列。若得分且报价相同、技术指标一致的，由磋商小组投票表决。

23 对于被行政处罚尚在禁止参加政府采购活动期内的供应商，不得参加政府采购活动，否则中标、成交结果无效。

24 对于被做出不诚信行为等级记录且该记录尚处于有效期内的供应商，应明确在其参与政府采购活动时给予一定的分数扣减或价格增加。具体标准为：采用综合评分法的，对于一级不诚信行为供应商给予其总分值 5%的减分，二级不诚信行为供应商给予其总分值 7%的减分，三级不诚信行为供应商给予其总分值 10%的减分。采用最低评审价法或性价比法的，对于一级不诚信行为供应商给予其报价 5%的加价，二级不诚信行为供应商给予其报价 7%的加价，三级不诚信行为供应商给予其报价 10%的加价。

注：关于《韶关市政府采购供应商诚信记录管理办法》（韶财采购〔2015〕7号）的具体内容，供应商可在韶关市政府采购网政策法规下载。

## 第四部分 合同格式（模板）

# \_\_\_\_\_ 政府采购

# 合 同 书

采购编号： \_\_\_\_\_

项目名称： \_\_\_\_\_

备注：本合同格式文件仅供参考，采购人与供应商须根据本项目要求和自身情况协商填写

甲 方：\_\_\_\_\_ 传 真：\_\_\_\_\_ 地 址：\_\_\_\_\_  
 电 话：\_\_\_\_\_ 传 真：\_\_\_\_\_ 地 址：\_\_\_\_\_  
 乙 方：\_\_\_\_\_ 传 真：\_\_\_\_\_ 地 址：\_\_\_\_\_  
 电 话：\_\_\_\_\_ 传 真：\_\_\_\_\_ 地 址：\_\_\_\_\_

根据           项目名称（项目采购编号）           的采购结果，按照《中华人民共和国政府采购法》、《合同法》的规定，经双方协商，本着平等互利和诚实信用的原则，一致同意签订本合同如下。

**1) 货物内容**

序号	商品名称	品牌、规格型号、配置（性能参数）	产地	数量	单价(元)	金额(元)
1						
2						
3						
4						
合计总额：¥           元；        大写：						

合同总额包括乙方设计、安装、随机零配件、标配工具、运输保险、调试、培训、质保期服务、各项税费及合同实施过程中不可预见费用等。

注：货物名称内容必须与响应文件中货物名称内容一致。

**二、合同金额**

合同金额为（大写）：\_\_\_\_\_元（¥\_\_\_\_\_元）人民币。

**三、项目要求**

按照磋商文件及响应文件要求完成韶关出入境检验检疫局食品理化实验室改造项目。

具体设备要求：

1. 货物为原制造商制造的全新产品，整机无污染，无侵权行为、表面无划损、无任何缺陷隐患，在中国境内可依常规安全合法使用。
2. 交付验收标准依次序对照适用标准为：①符合中华人民共和国国家安全质量标准、环保标准或行业标准；②符合采购文件和响应承诺中甲方认可的合理最佳配置、参数及各项要求；③货物来源国官方标准。
3. 进口产品必须具备原产地证明和出入境检验检疫部门的检验证明及合法进货渠道证明。
4. 货物为原厂商未启封全新包装，具出厂合格证，序列号、包装箱号与出厂批号一致，并可追索查阅。
5. 乙方应将关键主机设备的用户手册、保修手册、有关单证资料及配备件、随机工具等交付给甲方，使用操作及安全须知等重要资料应附有中文说明。

**四、交货期、交货方式及交货地点**

1. 交货期：签订合同之日起 40 日历天内
2. 交货方式：完成安装调试
3. 交货地点：由乙方将货物运送至以下甲方指定地点（运费及运输风险由乙方承担）：韶关出入境检验检疫局 11 楼。

## 五、付款方式

1. 签订合同后 5 日内，乙方向甲方支付合同总价的 5%作为履约保证金，甲方向乙方开具履约保证金收据；验收合格后履约保证金自动转为质量保证金，自验收合格之日起计，24 个月后甲方凭乙方出示的履约保证金收据向乙方无息返还全部质量保证金；质保期内因质量问题导致甲方额外支出的费用，甲方有权扣除质量保证金。
2. 签订合同后，甲方在收到乙方履约保证金及乙方开具的发票后 5 日内，向乙方支付合同总价的 30%作为预付款。
3. 在项目完成后，甲方组织验收，并委托具备工程造价资质的造价咨询机构进行结算审核，结算审核结果作为合同款项的最终支付依据。乙方在验收合格、结算审核结果出来后 15 日内开具发票，甲方在收到乙方开具的发票后 5 日内向乙方支付剩余全部合同款项。
4. 因甲方使用的是财政资金，前款规定的付款时间为甲方向政府采购支付部门提出办理财政支付申请手续的时间（不含政府财政支付部门审核的时间），在规定时间内提出支付申请手续后即视为甲方已经按期支付。

## 六、质保期及售后服务要求

1. 本合同的质量保证期（简称“质保期”）为 2 年，质保期自验收合格之日起计。质保期内乙方对所供货物实行包修、包换、包退、包维护保养，期满后可同时提供终身（免费/有偿）维修保养服务。保修期外设备的损坏，提供的配件只按照本合同中具体货物单价的 9 折收取，因人为因素造成的设备损坏，设备维修或提供的配件均按成本价计。
2. 质保期内，如设备或零部件因非人为因素出现故障而造成短期停用时，则质保期和免费维修期相应顺延。如停用时间累计超过 60 天则质保期重新计算。
3. 质保期内以及保修期外如设备出现故障，乙方需在接到通知后，12 小时内作出响应，在不能解决的条件下，维修人员在 1 天内可达到现场并开始维修。
4. 对设备有技术更新和升级时，乙方免费为甲方提供设备更新和升级服务。
5. 安装调试完毕，乙方免费为甲方工作人员进行基本原理、安装调试、操作使用和日常保养等注意事项的培训，并长期向甲方提供设备的技术咨询交流服务。

## 七、安装与调试：

乙方必须依照采购文件的要求和报价文件的承诺，将设备、系统安装并调试至正常运行的最佳状态。

## 八、验收：

1. 货物若有国家标准按照国家标准验收，若无国家标准按行业标准验收，为原制造商制造的全新产品，整机无污染，无侵权行为、表面无划损、无任何缺陷隐患，在中国境内可依常规安全合法使用。
2. 进口产品必须具备原产地证明和出入境检验检疫局的检验证明及合法进货渠道证明。甲方有权要求乙方提供进口货物的报关单。
3. 货物为原厂商未启封全新包装，具出厂合格证，序列号、包装箱号与出厂批号一致，并可追索查阅。所有随设备的附件必须齐全。
4. 乙方应将关键主机设备的用户手册、保修手册、有关单证资料及配备件、随机工具等交付给甲方，使用操作及安全须知等重要资料应附有中文说明。

5.甲方组成验收小组按国家有关规定、规范进行验收，必要时邀请相关的专业人员或机构参与验收。因货物质量问题发生争议时，按照法律法规提交有关部门鉴定。货物符合质量技术标准的，鉴定费由甲方承担；否则鉴定费由乙方承担。

加上工程质量验收标准

#### 九、违约责任与赔偿损失

- 1) 乙方交付的货物、工程/提供的服务不符合采购文件、报价文件或本合同规定的，甲方有权拒收，并且乙方须向甲方支付本合同总价 5%的违约金。
- 2) 乙方未能按本合同规定的交货时间交付货物、工程/提供服务的，从逾期之日起每日按本合同总价 3‰的数额向甲方支付违约金；逾期半个月以上的，甲方有权终止合同，由此造成的甲方经济损失由乙方承担。
- 3) 甲方无正当理由拒收货物、工程/接受服务，到期拒付货物、工程/服务款项的，甲方向乙方偿付本合同总价的 5%的违约金。甲方逾期付款，则每日按本合同总价的 3‰向乙方偿付违约金。
- 4) 其它违约责任按《中华人民共和国合同法》处理。

#### 十、争议的解决

合同执行过程中发生的任何争议，如双方不能通过友好协商解决，按相关法律法规处理。

**十一、不可抗力：**任何一方由于不可抗力原因不能履行合同时，应在不可抗力事件结束后 1 日内向对方通报，以减轻可能给对方造成的损失，在取得有关机构的不可抗力证明或双方谅解确认后，允许延期履行或修订合同，并根据情况可部分或全部免于承担违约责任。

**十二、税费：**在中国境内、外发生的与本合同执行有关的一切税费均由乙方负担。

#### 十三、其它

- 1) 本合同所有附件、采购文件、响应文件、成交通知书均为合同的有效组成部分，与本合同具有同等法律效力。
- 2) 在执行本合同的过程中，所有经双方签署确认的文件（包括会议纪要、补充协议、往来信函）即成为本合同的有效组成部分。
- 3) 如一方地址、电话、传真号码有变更，应在变更当日内书面通知对方，否则，应承担相应责任。
- 4) 除甲方事先书面同意外，乙方不得部分或全部转让其应履行的合同项下的义务。

#### 十四、合同生效：

- 1) 本合同在甲乙双方代表或其授权代表签字盖章后生效。
- 2) 合同一式\_\_\_\_份。

甲方（盖章）：

代表：

签定地点：

签定日期： 年 月 日

开户名称：

银行帐号：

开户行：

乙方（盖章）：

代表：

签定日期： 年 月 日

开户名称：

银行帐号：

开户行：

## 第五部分 响应文件格式

以下格式文件仅供参考，乙方须根据项目要求和自身情况自行填写制作

### 响应文件

- 一、 自查表
- 二、 资格性文件
- 三、 商务部分
- 四、 技术部分
- 五、 价格部分

注：1. 请响应供应商按照以下文件的要求格式、内容，顺序制作响应文件，并请编制目录及页码，否则可能将影响对响应文件的评价。

2. 唱标信封另单独分装，按以下顺序装订：

2.1 开标/报价一览表

# 响应文件 (正本/副本)

采购项目编号(包、组号): \_\_\_\_\_  
项目名称: \_\_\_\_\_

响应供应商名称:  
日期:           年       月       日

## 一、自查表

### 1.1 资格性/符合性自查表

评审内容		采购文件要求	自查结论	证明资料
资格性 检查	响应函	按对应格式文件填写、签署、盖章(原件)	<input type="checkbox"/> 通过 <input type="checkbox"/> 不通过	见响应文件第( )页
	法定代表人/负责人资格证明书及授权委托书	按对应格式文件签署、盖章(原件)	<input type="checkbox"/> 通过 <input type="checkbox"/> 不通过	见响应文件第( )页
	保证金(磋商保证金交纳凭证)	人民币 元整(¥ 元)(转帐、汇款的提供复印件加盖公章)	<input type="checkbox"/> 通过 <input type="checkbox"/> 不通过	见响应文件第( )页
	准入条件(关于资格的声明函)	见乙方资格	<input type="checkbox"/> 通过 <input type="checkbox"/> 不通过	见响应文件第( )页
	其他要求	按磋商文件资料清单中规定提供“必须提交”的文件资料	<input type="checkbox"/> 通过 <input type="checkbox"/> 不通过	见响应文件第( )页
符合性 审查	乙方的合格性	在参与政府采购活动中未有违法违规行为并受过处罚	<input type="checkbox"/> 通过 <input type="checkbox"/> 不通过	见响应文件第( )页
		在经营范围内报价	<input type="checkbox"/> 通过 <input type="checkbox"/> 不通过	见响应文件第( )页
	技术要求	实质性响应磋商文件中“★”号参数的技术要求	<input type="checkbox"/> 通过 <input type="checkbox"/> 不通过	见响应文件第( )页
	商务要求	实质性响应磋商文件中“★”号参数的商务要求	<input type="checkbox"/> 通过 <input type="checkbox"/> 不通过	见响应文件第( )页
	报价要求	报价方案是唯一确定	<input type="checkbox"/> 通过 <input type="checkbox"/> 不通过	见响应文件第( )页
	其它	实质性响应磋商文件中规定的其它情况	<input type="checkbox"/> 通过 <input type="checkbox"/> 不通过	见响应文件第( )页

注：以上材料将作为响应供应商合格性和有效性审核的重要内容之一，响应供应商必须严格按照其内容及序列要求在响应文件中对应如实提供，对缺漏和不符合项将会直接导致无效响应！在对应的打“√”。

响应供应商（盖章）：

授权代表（签字）：

职 务：

日 期： 年 月 日



## 1.2 评审项目响应资料表

评审分项	评审细则	证明文件
		见响应文件第（ ）页
		见响应文件第（ ）页
		见响应文件第（ ）页
		见响应文件第（ ）页
		见响应文件第（ ）页
		见响应文件第（ ）页
		见响应文件第（ ）页
		见响应文件第（ ）页
		见响应文件第（ ）页
		见响应文件第（ ）页
		见响应文件第（ ）页
		见响应文件第（ ）页
		见响应文件第（ ）页
		见响应文件第（ ）页
		见响应文件第（ ）页
		见响应文件第（ ）页
		见响应文件第（ ）页
		见响应文件第（ ）页
		见响应文件第（ ）页
		见响应文件第（ ）页
		见响应文件第（ ）页

响应供应商（盖章）：

授权代表（签字）：

职 务：

日 期：     年   月   日

## 二、资格性文件

### 2.1 响应函

韶关市优采招标代理有限公司：

依据贵方采购项目名称（采购项目编号）项目磋商采购货物及服务的竞争性磋商邀请，我方代表（姓名、职务）经正式授权并代表（响应供应商名称、地址）提交下述文件正本  份，副本  份。

1. 自查表；
2. 资格性文件；
3. 商务部分；
4. 技术部分；
5. 价格部分。

在此，我方声明如下：

1. 同意并接受磋商文件的各项要求，遵守磋商文件中的各项规定，按磋商文件的要求提供报价。
2. 响应有效期为递交响应文件之日起 90 天，成交供应商响应有效期延至合同验收之日。
3. 我方已经详细地阅读了全部磋商文件及其附件，包括澄清及参考文件(如果有的话)。我方已完全清晰理解磋商文件的要求，不存在任何含糊不清和误解之处，同意放弃对这些文件所提出的异议和质疑的权利。
4. 我方已毫无保留地向贵方提供一切所需的证明材料。
5. 我方承诺在本次响应文件中提供的一切文件，无论是原件还是复印件均为真实和准确的，绝无任何虚假、伪造和夸大的成份，否则，愿承担相应的后果和法律责任。
6. 我方完全服从和尊重磋商小组所作的评定结果，同时清楚理解到报价最低并非意味着必定获得成交资格。
7. 我方同意按磋商文件规定向政府采购代理机构交纳代理服务费。

响应供应商：\_\_\_\_\_

地址：\_\_\_\_\_

传真：\_\_\_\_\_

电话：\_\_\_\_\_

电子邮件：\_\_\_\_\_

响应供应商代表签字：\_\_\_\_\_

响应供应商名称(公章)：\_\_\_\_\_

日期：\_\_\_\_\_

## 2.2 法定代表人/负责人资格证明书及授权委托书

### (1) 法定代表人/负责人资格证明书

致：韶关市优采招标代理有限公司：

\_\_\_\_\_同志，现任我单位\_\_\_\_\_职务，为法定代表人，特此证明。

签发日期：\_\_\_\_\_ 单位：\_\_\_\_\_ (盖章)

附：代表人性别：\_\_\_\_\_ 年龄：\_\_\_\_\_ 身份证号码：\_\_\_\_\_

联系电话：\_\_\_\_\_

营业执照号码：\_\_\_\_\_ 经济性质：\_\_\_\_\_

主营（产）：\_\_\_\_\_

兼营（产）：\_\_\_\_\_

进口物品经营许可证号码：\_\_\_\_\_

主营：\_\_\_\_\_

兼营：\_\_\_\_\_

说明：1、法定代表人为企业事业单位、国家机关、社会团体的主要行政负责人。

2、内容必须填写真实、清楚、涂改无效，不得转让、买卖。

3、将此证明书提交对方作为合同附件。

(为避免废标，请乙方务必提供本附件)

法定代表人身份证复印件

## (2) 法定代表人/负责人授权委托书

致：韶关市优采招标代理有限公司：

兹授权\_\_\_\_\_同志，为我方签订经济合同及办理其他事务代理人，其权限是：全权代表本公司参与韶关出入境检验检疫局食品理化实验室改造项目（项目编号：SGYC2017008CS）的磋商，负责提供与签署确认一切文书资料，以及向贵方递交的任何补充承诺。。

授权单位：                    （盖章）            法定代表人                    （签名或盖私章）

有效期限：与本公司响应文件中标注的响应有效期相同，自本单位盖公章之日起生效。

签发日期：

附：代理人性别：                    年龄：                    职务：                    身份证号码：

联系电话：

营业执照号码：  经济性质：

主营（产）：

兼营（产）：

进口物品经营许可证号码：

主营：

兼营：

说明：1、法定代表人为企业事业单位、国家机关、社会团体的主要行政负责人。

2、内容必须填写真实、清楚、涂改无效，不得转让、买卖。

3、将此证明书提交对方作为合同附件。

4、授权权限：全权代表本公司参与上述采购项目的磋商，负责提供与签署确认一切文书资料，以及向贵方递交的任何补充承诺。

5、有效期限：与本公司响应文件中标注的响应有效期相同，自本单位盖公章之日起生效。

6、响应供应商签字代表为法定代表人，则本表不适用。

代理人身份证复印件

## 附表：联合体共同磋商响应协议书（可选）

### 联合体共同磋商响应协议书

立约方：（甲公司全称）  
（乙公司全称）  
（……公司全称）

（甲公司全称）、（乙公司全称）、（……公司全称）自愿组成联合体，以一个响应供应商的身份共同参加（采购项目名称） （采购项目标号）的磋商。经各方充分协商一致，就项目的磋商响应和合同实施阶段的有关事务协商一致订立协议如下：

#### 一、联合体各方关系

（甲公司全称）、（乙公司全称）、（……公司全称）共同组成一个联合体，以一个响应供应商的身份共同参加本项目的磋商响应。（甲公司全称）、（乙公司全称）、（……公司全称）作为联合体成员，若成交，联合体各方共同与（甲方）或（政府采购代理机构）签订政府采购合同。

#### 二、联合体内部有关事项约定如下：

1. 联合体由联合体共同授权人员负责与甲方联系。
2. 联合体磋商响应工作由联合体共同负责，由联合体各方组成的磋商响应小组具体实施。
3. 联合体将严格按照磋商文件的各项要求，递交磋商响应文件，切实执行一切合同文件，共同承担合同规定的一切义务和责任，同时按照内部职责的划分，承担自身所负的责任和风险，在法律在承担连带责任。
4. 如成交，联合体各方共同与（甲方）或（政府采购代理机构）签订合同书，并就成交项目向甲方负责有连带的和各自的法律责任；

三、联合体各方不得再以自己名义参与本项目磋商响应，联合体各方不能作为其它联合体或单独磋商响应单位的项目组成员参加本项目磋商响应。因发生上述问题导致联合体磋商响应成为废标，联合体的其他成员可追究其违约责任和经济损失。

四、联合体如因违约过失责任而导致甲方经济损失或被索赔时，本联合体任何一方均同意无条件优先清偿甲方的一切债务和经济赔偿。

五、本协议在自签署之日起生效，磋商有效期内有效，如获成交资格，合同有效期延续至合同履行完毕之日。

六、本协议书正本一式 份，随响应文件装订\_\_\_份，送甲方\_\_\_份，联合体成员各一份；副本一式\_\_\_份，联合体成员各执\_\_\_份。

甲公司全称：（盖章）

法定代表人：（签字）

年 月 日

乙公司全称：（盖章）

法定代表人（签字）

年 月 日

注：1. 联合磋商响应时需签本协议，联合体两方成员应在本协议上共同盖章确认。

2. 本协议内容不得擅自修改。此协议将作为签订合同的附件之一。

## 2.3 磋商保证金交纳凭证

韶关市优采招标代理有限公司：

（响应供应商全称）参加贵方组织的\_\_\_\_\_项目（采购项目编号为\_\_\_\_\_）的采购活动。按磋商文件的规定，已通过（转帐、银行汇款等）形式交纳人民币（大写）\_\_\_\_\_元的磋商保证金。

响应供应商名称：\_\_\_\_\_

响应供应商开户银行：\_\_\_\_\_

响应供应商银行帐号：\_\_\_\_\_

说明：1、上述要素供银行转账及银行汇款方式填写，其他形式可不填。其他方式以现场递交为依据。

2、上述要素的填写必须与银行转账或银行汇款凭证的要素一致，（政府采购代理机构）依据此凭证信息退还磋商保证金。

响应供应商（盖章）：

授权代表（签字）：

职 务：

日 期： 年 月 日

附：

粘贴转帐或汇款的银行凭证复印件

注：1、响应供应商磋商响应时，应当按磋商文件要求交纳磋商保证金。磋商保证金可以采用转帐、银行汇款、银行保函等形式交纳。

2、成交供应商的磋商保证金,在与甲方签订采购合同后5个工作日内不计利息原额退还（成交供应商凭采购合同办理磋商保证金退还手续）。

## 2.4 关于资格的声明函

致：韶关市优采招标代理有限公司

关于贵方采购项目名称：                    采购项目编号：            竞争性磋商邀请，本  
签字人愿意参加磋商响应，提供磋商文件中规定的货物及服务，并证明提交的下列文件和  
说明是准确的和真实的。

.....

（相关证明文件附后）

响应供应商（盖章）：

授权代表（签字）：

职    务：

日    期：    年    月    日

## 2.5 关于《政府采购法》第二十二条的资格承诺函

### 关于《政府采购法》第二十二条的资格承诺函

韶关市优采招标代理有限公司：

我方具备《政府采购法》第二十二条规定的条件，承诺如下：

- (1) 我方具有独立承担民事责任的能力；
- (2) 我方具有良好的商业信誉和健全的财务会计制度；
- (3) 我方具有履行合同所必需的设备和专业技术能力；
- (4) 我方有依法缴纳税收和社会保障资金的良好记录；
- (5) 参加本项目政府采购活动前三年内，在经营活动中没有重大违法记录；
- (6) 我方符合法律、行政法规规定的其他条件。

以上内容如有虚假或与事实不符的，磋商小组可将我方响应文件作无效响应处理，我方愿意承担相应的法律责任。

响应供应商（盖章）：

授权代表（签字）：

日期： 年 月 日



### 三、商务部分

#### 3.1 响应供应商概况

##### 一、响应供应商情况介绍表

单位名称						
地址						
主管部门		法人代表		职务		
经济类型		授权代表		职务		
邮编		电话		传真		
单位简介及机构设置						
单位优势及特长						
单位概况	注册资本	万元	占地面积	M <sup>2</sup>		
	职工总数	人	建筑面积	M <sup>2</sup>		
	资产情况	净资产	万元	固定资产原值	万元	
负债		万元	固定资产净值	万元		
财务状况	年度	主营收入 (万元)	收入总额 (万元)	利润总额(万 元)	净利润(万 元)	资产负债率

注：1) 文字描述：企业性质、发展历程、经营规模及服务理念、主营产品、技术力量等。

2) 图片描述：经营场所、主要经营项目等。

3) 如响应供应商此表数据有虚假，一经查实，自行承担相关责任。

##### 二、供货渠道与合作机构情况

分项	基本情况	联系人/联系电话/传真
响应供应商情况	单位名称： 注册资本： 法定代表人： 代理产品： 网址：	Name：  Tel： Fax：
设在广东省内的售后服务机构情况	机构名称： 地 址： 负 责 人： 服务机构性质：企业自有 / 委托代理	Name： Tel： Fax：

### 三、同类项目业绩介绍

序号	客户名称	项目名称及合同金额（万元）	竣工时间	联系人及电话
1				
2				
3				
...				

注：业绩是必须以响应供应商名义完成并已验收的项目。响应供应商必须提供合同复印件（请留意评审细则是否要求提供验收报告）。

### 四、报价人目前涉及的诉讼案件或仲裁的资料

涉及的另一方或另几方	争端的原因	涉及的金额

### 五、其它重要事项说明及承诺

（请扼要叙述）

响应供应商（盖章）：

授权代表（签字）：

职 务：

日 期： 年 月 日

### 3.2 规章制度一览表（可选）

（所列制度均为目前仍在执行的制度，包括质量保证体系和操作管理制度等，提供附复印件并加盖公章）

序号	相关规章制度名称	开始执行时间	备注
1			
2			
3			
4			
5			
6			
7			
8			
9			
10			
11			
12			
13			
.....			

响应供应商（盖章）：

授权代表（签字）：

职 务：

日 期： 年 月 日

### 3.3 商务条款响应表

#### (1) 实质性响应商务条款（“★”项）响应表

序号	实质性响应商务条款要求	是否响应	偏离说明
1.1			
1.2			
1.3			
1.4			
1.5			
1.6			
1.7			
1.8			
1.9			
1.10			

注：

- 1、对于上述要求，如响应供应商完全响应，则请在“是否响应”栏内打“√”，对空白或打“×”视为偏离，请在“偏离说明”栏内扼要说明偏离情况。
- 2、此表内容必须与实施方案中所介绍的内容一致，打“★”项为不可负偏离(劣于)的重要项。
- 3、当磋商文件中未设置“★”项商务条款时，应在此表中直接填写：本项目未设置“★”项商务条款。
- 4、本表内容不得擅自修改。

响应供应商（盖章）：

授权代表（签字）：

职 务：

日 期： 年 月

(2) 一般商务条款响应表

序号	一般商务条款要求	是否响应	偏离说明
1	完全理解并接受合同条款要求		
2	完全理解并接受对合格响应供应商、合格的货物、工程和服务要求		
3	完全理解并接受对响应供应商的各项须知、规约要求和责任义务		
4	磋商响应有效期：90 天，磋商响应有效期为自递交响应文件起至确定正式乙方止不少于____天，成交供应商有效期至项目验收之日		
5	报价内容均涵盖报价要求之一切费用和伴随服务		
6	所提供的报价不高于产品制造商权威网站目前的报价水平和广东省现市场零售价		
7	主要关键设备均为近____个月内原厂生产的非淘汰类全新产品		
8	交货完工期：合同生效后____天内完成并可交付验收		
9	质保期：验收交付之日起____年。质保期满后，对所供应的货物设备可提供终身维护保养。		
10	同意接受合同范本所列述的各项条款		
11	同意按本项目要求缴付相关款项		
12	同意采购方以任何形式对我方响应文件内容的真实性和有效性进行审查、验证		
13	其它商务条款偏离说明：		

注： 1、对于上述要求，如响应供应商完全响应，则请在“是否响应”栏内打“√”，对空白或打“×”视为偏离，请在“偏离说明”栏内扼要说明偏离情况。

2、本表内容不得擅自修改。

响应供应商（盖章）：

授权代表（签字）：

职 务：

日 期： 年 月 日

#### 四、技术部分

##### 4.1 技术需求响应表

###### (1) 实质性响应技术需求 (“★”项) 响应表

序号	磋商文件要求	响应实际情况	是否偏离(无偏离/正偏离/负偏离)	偏离简述
1				
2				
3				
4				
5				
6				
7				
8				
...				

说明：1. 响应供应商必须对应磋商文件“采购项目技术规格、参数及要求”的内容逐条响应。如有缺漏，缺漏项视同不符合磋商要求。打“★”项为不可负偏离(劣于)的重要项。

2. 响应供应商响应采购需求应具体、明确，含糊不清、不确切或伪造、变造证明材料的，按照不完全响应或者完全不响应处理。构成提供虚假材料的，移送监管部门查处。

3. 当磋商文件中未设置“★”项技术条款时，应在此表中直接填写：本项目未设置“★”项技术条款。

4. 本表内容不得擅自修改。

响应供应商（盖章）：

授权代表（签字）：

职 务：

日 期： 年 月 日

(2) 一般技术需求响应表

序号	磋商文件要求	响应服务情况	是否偏离（无偏离/正偏离/负偏离）	偏离简述
1				
2				
3				
4				
5				
6				
7				
8				
...				

- 说明：1. 响应供应商必须对应磋商文件“采购项目技术规格、参数及要求”的内容逐条响应。如有缺漏，缺漏项视同不符合磋商要求。
2. 响应供应商响应采购需求应具体、明确，含糊不清、不确切或伪造、变造证明材料的，按照不完全响应或者完全不响应处理。构成提供虚假材料的，移送监管部门查处。
3. 本表内容不得擅自修改。

响应供应商（盖章）：

授权代表（签字）：

职 务：

日 期： 年 月 日

#### 4.2 专业人员的时间计划表

【说明】就本项目所派团队各人员的进驻时间、工作明细时间、工作量等进行安排。

响应供应商（盖章）：

授权代表（签字）：

职 务：

日 期： 年 月 日



#### 4.3 拟任执行管理及技术人员情况

职责分工	姓名	现职务	持何种资格证书	发证时间	曾主持/参与的同类项目经历	职称	专业工龄
总负责人							
其他主要技术人员							
	...						

注：必须提供上述人员在响应单位购买社保或缴纳个人所得税的证明文件。同时必须在响应中附任职资格证书或技术工人等级证书的复印件。

响应供应商（盖章）：

授权代表（签字）：

职 务：

日 期： 年 月 日

4.4 主要设备一览表

设备名称	规格型号	数量	出厂日期	设备原值
1				
2				
3				
...				

响应供应商（盖章）：

授权代表（签字）：

职 务：

日 期： 年 月 日

#### 4.5 组织实施方案

响应供应商应按采购文件要求的内容和顺序，对完成整个项目提出相应的实施方案。对含糊不清或欠具体明确之处，评委会可视为报价人履约能力不足或响应不全处理。组织实施方案的内容应包括：

- 1) 对项目的理解（项目概述、目标、服务范围、甲方的义务及配合条件）
- 2) 针对本项目的组织实施方案
- 3) 进度计划和保证项目完成的具体措施
- 4) 项目整体验收计划
- 5) 培训计划
- 6) 报价人认为必要的其它内容。

响应供应商（盖章）：

授权代表（签字）：

职 务：

日 期：      年    月    日

## 五、价格部分

### 5.1 报价一览表

项目名称：\_\_\_\_\_

项目编号：\_\_\_\_\_

报价项目	金额（元）	备注
项目费用		
各种税费		
其他费用		
总报价	（大写）人民币 （¥                   元）	元整
备注：详细内容见《报价明细报价表》。		

注：1. 响应供应商须按要求填写所有信息，不得随意更改本表格式。

2. 所有价格均应予人民币报价，金额单位为元。

3. 此表是响应文件的必要文件，是响应文件的组成部分。

响应供应商（盖章）：

授权代表（签字）：

职 务：

日 期：     年   月   日

## 5.2 明细报价表

1. 明细报价表必须与技术方案中所介绍的内容、《报价一览表》一致。
2. 明细报价表可根据项目实际情况自行编制。

投 标 人（盖章）：

授权代表（签字）：

职 务：

日 期： 年 月 日

### 5.3 中小企业声明函

本公司郑重声明，根据《政府采购促进中小企业发展暂行办法》（财库[2011]181号）的规定，本公司为\_\_\_\_\_（请填写：中型、小型、微型）企业。即，本公司同时满足以下条件：

1. 根据《工业和信息化部、国家统计局、国家发展和改革委员会、财政部关于印发中小企业划型标准规定的通知》（工信部联企业[2011]300号）规定的划分标准，本公司为\_\_\_\_\_（请填写：中型、小型、微型）企业。

2. 本公司参加\_\_\_\_\_单位的\_\_\_\_\_项目采购活动提供本企业制造的货物，由本企业承担工程、提供服务，或者提供其他\_\_\_\_\_（请填写：中型、小型、微型）企业制造的货物。本条所称货物不包括使用大型企业注册商标的货物。

本公司对上述声明的真实性负责。如有虚假，将依法承担相应责任。

企业名称（盖章）：

日 期：

## 5.4 残疾人福利性单位声明函

### 残疾人福利性单位声明函

本单位郑重声明，根据《财政部 民政部 中国残疾人联合会关于促进残疾人就业政府采购政策的通知》（财库〔2017〕141号）的规定，本单位为符合条件的残疾人福利性单位，且本单位参加\_\_\_\_\_单位的\_\_\_\_\_项目采购活动提供本单位制造的货物（由本单位承担工程/提供服务），或者提供其他残疾人福利性单位制造的货物（不包括使用非残疾人福利性单位注册商标的货物）。

本单位对上述声明的真实性负责。如有虚假，将依法承担相应责任。

单位名称（盖章）：

日期：

## 附件：询问函、质疑函格式

说明：本部分格式为投标乙方提交询问函、质疑函时使用，不属于响应文件格式的组成部分。

### 1、询问函格式

#### 询问函

政府采购代理机构或甲方：

我单位已报名并准备参与（项目名称）项目（采购文件编号：      ）的投标（或报价）活动，现有以下几个内容（或条款）存在疑问（或无法理解），特提出询问。

- 一、  （事项一）
  - （1）  （问题或条款内容）
  - （2）  （说明疑问或无法理解原因）
  - （3）  （建议）
- 二、  （事项二）

.....

随附相关证明材料如下：（目录）。

询问人：（公章）

法定代表人/负责人（授权代表）：

地址/邮编：

电话/传真：

      年   月   日

注：政府采购法第五十二条规定的乙方应知其权益受到损害之日，是指：

- 1) 对可以质疑的采购文件提出质疑的，为收到采购文件之日或者采购文件公告期限届满之日；
- 2) 对采购过程提出质疑的，为各采购程序环节结束之日；
- 3) 对中标或者成交结果提出质疑的，为中标或者成交结果公告期限届满之日。



## 2、质疑函格式

### 质疑函

韶关市优采招标代理有限公司：

我公司依法参与了\_\_\_\_\_于\_年\_月\_日组织的政府采购活动。根据《政府采购法》和《政府采购乙方投诉处理办法》等规定，我认为\_（采购项目名称）\_（采购项目编号：\_\_\_\_\_）项目的采购活动中，\_（采购文件、采购过程、中标/成交结果）\_损害了我公司权益，特提出质疑。

一、我认为项目的\_（采购文件、采购过程、中标/成交结果）\_损害了我司权益，具体事项如下（列明质疑事项的同时，依法举证）：

1. \_\_\_\_\_ ；
2. \_\_\_\_\_ ；
- .....

二、为维护我公司的合法权益，现要求贵方就上述质疑事项依照政府采购有关规定在限期内作出回复。

质疑乙方：\_\_\_\_（签章） 法定代表人：\_\_\_\_\_  
地址：\_\_\_\_\_电话：\_\_\_\_\_ 邮编：\_\_\_\_\_  
传真：\_\_\_\_\_  
\_\_\_\_\_年\_\_月\_\_日

注：政府采购法第五十二条规定的乙方应知其权益受到损害之日，是指：

- 1) 对可以质疑的采购文件提出质疑的，为收到采购文件之日或者采购文件公告期限届满之日；
- 2) 对采购过程提出质疑的，为各采购程序环节结束之日；
- 3) 对中标或者成交结果提出质疑的，为中标或者成交结果公告期限届满之日。